

AMBIENTE  
PLAYAS DE ROSARITO DE B.C.  
**RECIBIDO**  
Priscilla  
05 DIC 2023  
12:09 pm  
DIRECCIÓN DE  
CABILDO



5

"2023, Año de la Concienciación sobre las personas con Trastorno del Espectro Autista"

**PRESIDENCIA MUNICIPAL**

OFICIO NÚMERO: PM-IX-02236/2023

ASUNTO: El que se indica  
Playas de Rosarito, B.C. a 05 de diciembre del 2023

H. AYUNTAMIENTO DE PLAYAS  
CABILDO  
05 DIC 2023  
Sawca S  
12:00 P.M.  
SECRETARÍA GENERAL

**LIC. JOSÉ LUIS ALCALÁ MURILLO**

SECRETARIO GENERAL

IX AYUNTAMIENTO MUNICIPAL DE PLAYAS DE ROSARITO, BC

Presente.

Anteponiendo un cordial saludo, sírvase agendar en el orden del día de los asuntos generales a tratar en Cabildo, a fin de que el Ayuntamiento autorice en términos de lo que establece la Ley de Presupuesto y Ejercicio del Gasto Público en su artículo 35 fracción XIII, lo anterior, para su análisis, discusión y en su caso aprobación del siguiente punto de acuerdo:

**Único.-** Se autoriza el Programa Anual de Obra Pública 2024 del Municipio de Playas de Rosarito, BC, por un monto de hasta \$275,290,109.14 pesos, a fin de que sea remitido de manera conjunta con el Presupuesto de Egresos 2024, al Congreso del Estado.

Quedo de Usted.

**Atentamente.**

"SIGAMOS CONSTRUYENDO UNA CIUDAD HUMANA Y GENEROSA"

*[Handwritten Signature]*  
**C. HILDA ARACELI BROWN FIGUEREDO**  
PRESIDENTE MUNICIPAL  
IX AYUNTAMIENTO DE PLAYAS DE ROSARITO, BC

H. AYUNTAMIENTO DE  
PLAYAS DE ROSARITO, B.C.

**RECIBIDO**  
05 DIC 2023  
**TESORERIA MUNICIPAL**

- C.c.p. Lic. Jaime Ibarra Acedo, Síndico Procurador del IX Ayuntamiento de Playas de Rosarito, BC
- C.c.p. Lic. Manuel Zermeño Chávez, Tesorero Municipal del IX Ayuntamiento de Playas de Rosarito, BC
- C.c.p. Arq. Abraham Álvarez Gómez, Director General Prodeur
- C.c.p. Archivo.



# Programa vialidades Seguras PRON 2024

PROMOTORA DEL DESARROLLO URBANO



**PRODEUR**

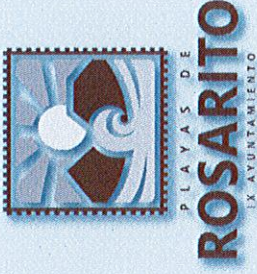

## **OBJETIVO.-**

Planeación, construir y proyectar el Desarrollo Urbano y rural sustentable, con equipamiento de Infraestructura y Servicios Públicos Básicos para construir un proyecto de ciudad con igualdad de oportunidades económicas para todas y todos los Habitantes con un futuro común de progreso y Bienestar Social en el Municipio de Playas de Rosarito.

## Programa de Obra Pública 2024



PLAYAS DE  
**ROSARITO**  
IX AYUNTAMIENTO

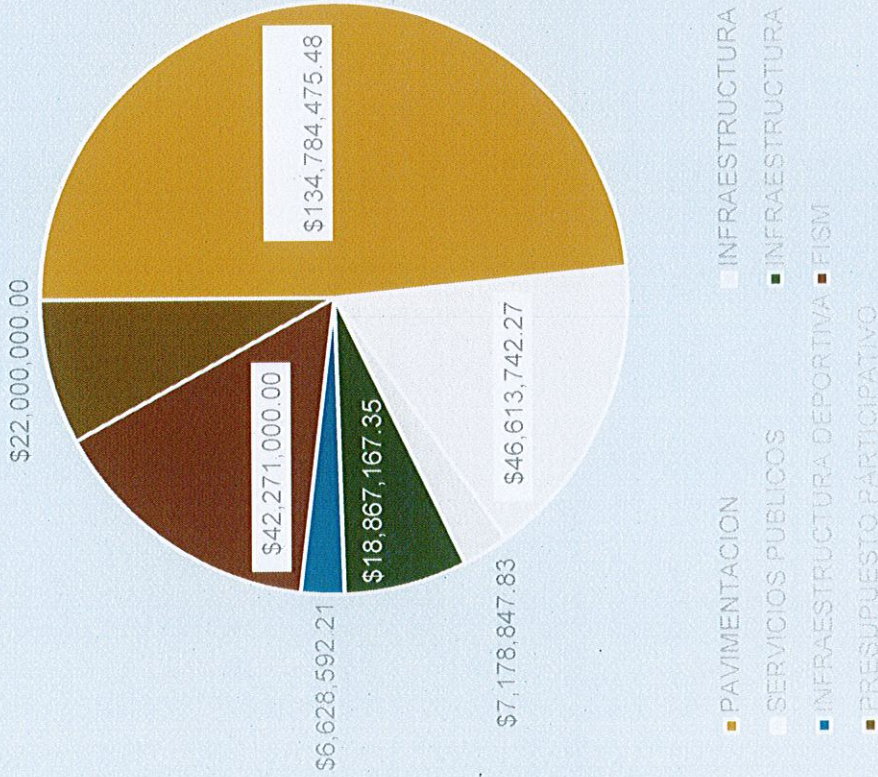

El Programa de Obra Pública 2024, cuenta con proyectos de mejorar la movilidad urbana con obras de pavimentación de vialidades en varias Colonias del Municipio, así como la modernización de semáforos brindado un accesibilidad universal a todas y todos los habitantes, así como proporcionar los servicios básicos de primera necesidad como es la dotación de agua potable reduciendo el índice de rezago del 41% de las Colonias del Municipio que no cuentan con el vital servicio, así como mejorar las Instituciones Públicas y con la creación de Espacios Públicos para el esparcimiento y bienestar social.

# Programa de Obra 2024

No	Descripción de la Obra	Monto de Obra	Cantidades de obra
			m <sup>2</sup>
<b>PAQUETE 1 COLONIA LEYES DE REFORMA</b>			
1	PAVIMENTACIÓN CON CONCRETO HIDRÁULICO EN LA CALLE GUILLERMO PRIETO DESDE LA AV. GENERAL NEGRETE HASTA LA CALLE LIC. JOSÉ VASCONCELOS COLONIA AMPLIACIÓN REFORMA, PLAYAS DE ROSARITO, B.C.	\$ 8,719,443.65	4,745.85
2	PAVIMENTACIÓN CON CONCRETO HIDRÁULICO EN LA CALLE GENERAL EDUARDO HAY DESDE LA AUTOPISTA TIJUANA-ENSENADA HASTA CALLE CERRADA (ARROYO) COLONIA AMPLIACIÓN REFORMA, PLAYAS DE ROSARITO, B.C.	\$ 3,671,720.62	2,087.96
3	PAVIMENTACIÓN CON CONCRETO HIDRÁULICO DE LA CALLE RENE ORTIZ CAMPOY Y CALLE JACOBO ROUSSEAU A BLVD BENITO JUÁREZ Y CALLE MAR DEL NORTE ENTRE CALLE RENE ORTIZ CAMPOY Y CALLE ACACIAS, COL. MAGISTERIAL, DELEGACIÓN ZONA CENTRO, PLAYAS DE ROSARITO B.C.	\$ 5,047,723.03	2,657.89
<b>PAQUETE 2 COLONIA ZONA CENTRO</b>			
4	PAVIMENTACIÓN CON CONCRETO HIDRÁULICO DE LA CALLE RENE ORTIZ CAMPOY DESDE LA CALLE JUAN RAMÍREZ HASTA LA CALLE ARTÍCULO 3RO. COLONIA LUCIO BLANCO, DELEGACIÓN ZONA CENTRO, PLAYAS DE ROSARITO, B.C.	\$ 7,788,931.18	4,190
5	PAVIMENTACIÓN CON CONCRETO HIDRÁULICO DE LA CALLE GUILLERMO TRONCOSO DESDE LA AV. RAMÓN RAMÍREZ HASTA LA CALLE ARTÍCULO 3RO. COLONIA LUCIO BLANCO, DELEGACIÓN ZONA CENTRO, PLAYAS DE ROSARITO, B.C.	\$ 4,942,636.35	2,648.76
6	PAVIMENTACIÓN CON CONCRETO HIDRÁULICO EN CALLE MEXICO DESDE AV. ALTA TENSION HASTA POLIDUCTO PEMEX COLONIA AMPLIACIÓN LUCIO BLANCO, PLAYAS DE ROSARITO, B.C.	\$ 3,663,753.71	2,001.86
<b>PAQUETE 3 COLONIA AMPLIACIÓN LUCIO BLANCO</b>			
7	PAVIMENTACIÓN CON CONCRETO HIDRÁULICO DE LA CALLE JESUS CASTRO DESDE BLVD. EMILIANO ZAPATA HASTA CALLE AGRARIA COLONIA AMPLIACIÓN LUCIO BLANCO, DELEGACIÓN ZONA CENTRO, PLAYAS DE ROSARITO, B.C.	\$ 14,527,215.55	9,601.06
8	PAVIMENTACIÓN CON CONCRETO HIDRÁULICO EN BLVD. ELENA AMES GILBERT, ENTRE BLVD. EDUARDO YAGUES JARQUES HASTA CALLE PARAISO OESTE EN COLONIA LA MINA, PLAYAS DE ROSARITO, B.C.	\$ 14,527,215.55	9,601.06

<b>PAQUETE 5 COLONIA AZTLAN</b>			
7	PAVIMENTACIÓN CON CONCRETO HIDRÁULICO DE LA CALLE MOQUIUTZ DESDE LA CALLE CUQUHEMOC A CALLE QUIETZALCÓATL COL. AZTLAN, DELEGACIÓN ZONA CENTRO, PLAYAS DE ROSARITO, B.C.	\$ 9,789,873.05	5,028.66
8	PAVIMENTACIÓN CON CONCRETO HIDRÁULICO DE LA CALLE CHICOMOZTOC DESDE LA CALLE ANAHUAC HASTA CALLE QUIETZALCÓATL COL. AZTLAN, DELEGACIÓN ZONA CENTRO, PLAYAS DE ROSARITO, B.C.	\$ 4,452,366.12	2,284.93
<b>PAQUETE 6 COLONIAS DE ARAGON</b>			
9	PAVIMENTACIÓN CON CONCRETO HIDRÁULICO DE LA CALLE MONTE CANTABRIA, DESDE CALLE VIVA ESPAÑA HASTA AV. QUIETZALCÓATL DESDE LOS BLASONES HASTA EDUARDO YAGUES JARQUE, COLONIA COLINAS DE ARAGON, DELEGACIÓN ZONA CENTRO, PLAYAS DE ROSARITO, B.C.	\$ 2,921,952.32	1,468.85
<b>PAQUETE 7 COLONIA AMPLIACIÓN CONSTITUCIÓN Y AMPLIACIÓN LUCIO BLANCO</b>			
10	RECONSTRUCCIÓN CON CONCRETO HIDRÁULICO DEL CIRCUITO AMPLIACIÓN CONSTITUCIÓN Y AMPLIACIÓN LUCIO BLANCO DE LA CALLE ARTÍCULO 123 DESDE LA CALLE CUERNAVACA HASTA CALLE TUXTLA GUTIERREZ, CALLE TUXTLA GUTIERREZ DESDE LA CALLE TUXTLA GUTIERREZ, CALLE CULLIACÁN, CALLE CULLIACÁN DESDE ARTÍCULO 123 HASTA LA CALLE CULLIACÁN, CALLE SAN LUIS POTOSÍ, LA CALLE TUXTLA GUTIERREZ HASTA LA CALLE SAN LUIS POTOSÍ, CALLE ARTÍCULO 71 DESDE LA CALLE SAN LUIS POTOSÍ HASTA LA CALLE PROLONGACIÓN QUERETARO, COLONIAS AMPLIACIÓN CONSTITUCIÓN Y AMPLIACIÓN LUCIO BLANCO, PLAYAS DE ROSARITO, B.C.	\$ 26,496,396.83	12,150
11	PAVIMENTACIÓN CON CONCRETO HIDRÁULICO DE LA CALLE CHILPANCINGO DESDE LA CALLE TECATE HASTA EL POLIDUCTO PEMEX COLONIA AMPLIACIÓN LUCIO BLANCO, DELEGACIÓN ZONA CENTRO, PLAYAS DE ROSARITO, B.C.	\$ 3,631,341.79	1,903.21
<b>PAQUETE 8 PRIMO TAPIA</b>			
12	PAVIMENTACIÓN CON CARPETA ASFÁLTICA 2DA ETAPA DE CIRCUITO PRIMO TAPIA EN CALLES TETE FLORES Y JOSE RAMIREZ G, DELEGACIÓN PRIMO TAPIA, PLAYAS DE ROSARITO B.C.	\$ 3,163,056.03	2,073.89
<b>PAQUETE 9 AMPLIACIÓN PLAN LIBERTADOR</b>			
13	PAVIMENTACIÓN CON CONCRETO HIDRÁULICO DE LA CALLE JESUS CASTRO DESDE BLVD. EMILIANO ZAPATA HASTA CALLE AGRARIA COLONIA AMPLIACIÓN PLAN LIBERTADOR, DELEGACIÓN ZONA CENTRO, PLAYAS DE ROSARITO, B.C.	\$ 6,067,621.30	3,301.68
14	PAVIMENTACIÓN CON CONCRETO HIDRÁULICO DE LA CALLE RAFAEL GOMEZ DESDE CALLE JESUS CASTRO HASTA CALLE LAZARO CARDENAS, COLONIA AMPLIACIÓN PLAN LIBERTADOR, DELEGACIÓN ZONA CENTRO, PLAYAS DE ROSARITO B.C.	\$ 3,461,967.09	2,030.21
15	PAVIMENTACIÓN CON CONCRETO HIDRÁULICO DE LA CALLE DE LOS PINOS DESDE CALLE AV. LORETO HASTA CALLE CERRADA DE LOS PINOS, COLONIA PLAN LIBERTADOR, DELEGACIÓN ZONA CENTRO, PLAYAS DE ROSARITO B.C.	\$ 5,395,590.68	3,016.26



GOBIERNO DEL ESTADO DE BAJA CALIFORNIA SUR

**PRODEUR**

# Programa de Obra 2024

PAQUETE 10 SERVICIOS PUBLICOS	OBRAS	\$	110,449,329.61	\$	77,774,722.22	25465.55
16	INTRODUCCIÓN DE AGUA POTABLE EN COLONIA VILLAS DE COSTA RICA EN CALLES COSTA DORADA, COSTA DE ROSARITO, COSTA DE ENSENADA, COSTA DE SAN FELIPE, COSTA DIAMANTE, COSTA RICA Y COSTA VIEJA, PLAYAS DE ROSARITO, B.C.	\$	7,178,847.83	\$	10,041,398.69	4,397.19
<b>PAQUETE 11 EDIFICIOS PUBLICOS</b>		\$	18,867,167.35	\$		
17	CONSTRUCCIÓN DE JUZGADO CÍVICO MUNICIPAL PARA LA SECRETARÍA DE SEGURIDAD Y PROTECCIÓN CIUDADANA UBICADA EN LA CALLE JOSÉ HAROS AGUILAR, COLONIA VILLA TURÍSTICA, ZONA CENTRO, PLAYAS DE ROSARITO, B.C.	\$	16,212,870.47	\$	2,754,167.55	1,351.68
18	REMODELACIÓN DE LAS OFICINAS DE LA DIRECCIÓN DE ADMINISTRACIÓN URBANA EN CASA MUNICIPAL COLONIA VILLA TURÍSTICA, DELEGACIÓN ZONA CENTRO, PLAYAS DE ROSARITO, B.C.	\$	492,872.87	\$		
19	REHABILITACION DE RECEPCIÓN Y CONSTRUCCION DE COMEDOR COMUNITARIO Y AREA INFANTIL EN OFICINAS DIF. UBICADA EN LA CASA MUNICIPAL, FRACC. VILLATURÍSTICA, PLAYAS DE ROSARITO B.C.	\$	2,161,424.01	\$	31,160,979.95	15,329.71
<b>PAQUETE 12 INFRAESTRUCTURA DEPORTIVA</b>		\$	6,628,592.21	\$		
20	REHABILITACIÓN DE UNIDAD DEPORTIVA LOMAS DE CORONADO UBICADO EN LA AVENIDA ISLA MUJERES, COLONIA LOMAS DE CORONADO, ZONA CENTRO, PLAYAS DE ROSARITO, B.C.	\$	6,628,592.21	\$	33,818,176.03	5.00
<b>PAQUETE 13 INFRAESTRUCTURA URBANA</b>		\$		\$		
21	REENCAPETADO ASFALTICO DE LA AV. ART. 27 DESDE BLVD. BENITO JUÁREZ HASTA CALLE COLIMA E INSTALACION DE SEMAFORO EN EL CRUCERO AV. ART. 27 CONSTITUCIONAL Y CALLE JOSÉ HAROS AGUILAR, COLONIA VILLA TURÍSTICA, ZONA CENTRO, PLAYAS DE ROSARITO, B.C.	\$		\$		
22	RECONSTRUCCIÓN DE RETORNO EN BLVD. BENITO JUÁREZ CON BLVD. HISENSE Y CONSTRUCCIÓN DE RETORNO EN BLVD. BENITO JUÁREZ FRENTE A AREA COMERCIAL DE LA COLONIA INDEPENDENCIA, PLAYAS DE ROSARITO, B.C.	\$		\$		
23	REGENERACIÓN DE BARRIO MAZATLÁN EN BLVD. ALFREDO BONFIL, COLONIA AMPLIACION EJIDO MAZATLÁN, PLAYAS DE ROSARITO, B.C.	\$		\$		
24	SUMINISTRO E INSTALACIÓN DE SEMÁFOROS CON DETECCIÓN VEHICULAR EN BLVD. BENITO JUÁREZ 2DA ETAPA, PLAYAS DE ROSARITO B.C.	\$		\$		
<b>TOTAL PROGRAMAMA PRON 2023</b>		\$		\$	211,019,109.14	
<b>FISM</b>		\$		\$	42,271,000.00	
<b>PPTO PARTICIPATIVOS</b>		\$		\$	22,000,000.00	
PAVIMENTACION CON CONCRETO HIDRAULICO EN LA CALLE MINA EL TRIUNFO DESDE LA CALLE MINA CUEROS DE VENADOS SUR HASTA CALLE PRIVADA MINA EL TRIUNFO CERRADA, COL. LA MINA, PLAYAS DE ROSARITO B.C.		\$		\$	3,053,716.00	
<b>TOTAL PROGRAMA DE OBRA PUBLICA 2023</b>		\$		\$	278,343,825.14	



**PRODEUR**





01

# Calle Guillermo Prieto

Pavimentación con Concreto Hidráulico de **2,077.96 m<sup>2</sup>**  
en la Calle Guillermo Prieto Desde la Av. General Negrete  
Hasta La Calle Lic. José Vasconcelos Colonia Ampliación  
Reforma, Playas de Rosarito, B.C.

# UBICACIÓN





# Fotos



**PRODEUR**



**H. IX Ayuntamiento de Playas de Rosarito**  
 Pavimentación con Concreto Hidráulico en la Calle Guillermo Prieto desde la Calle Guillermo Prieto  
 desde la Av. General Negrete hasta la calle Lic. José Vasconcelos  
 Colonia Ampliación Reforma, Playas de Rosarito, B.C.

**PRODEUR**  
 Promotora de Desarrollo Urbano de Rosarito

**Resumen de Presupuesto**

Tipo	Clave	Descripción	Importe
Capítulo		Pavimentación con Concreto Hidráulico en la Calle Guillermo Prieto desde la Av. General Negrete hasta la calle Lic. José Vasconcelos Colonia Ampliación Reforma, Playas de Rosarito, B.C.	\$ 3,671,720.62
Subcapítulo	1	Preliminares	\$ 41,570.75
Subcapítulo	2	Terracerías	\$ 974,871.19
Subcapítulo	3	Guarniciones Tipo "L"	\$ 164,608.97
Subcapítulo	4	Pavimentación	\$ 1,288,105.64
Subcapítulo	5	Albatería	\$ 80,778.42
Subcapítulo	6	Tomas y Descargas	\$ 132,696.54
Subcapítulo	7	Señalamiento	\$ 51,507.89
Subcapítulo	8	Banqueta	\$ 356,404.59
Subcapítulo	9	Limpieza de Obra	\$ 24,935.52
<b>SUBTOTAL</b>			\$ 3,085,479.51
<b>IVA 16%</b>			\$ 493,676.72
<b>SUPERVISION 3%</b>			\$ 92,564.39
<b>TOTAL</b>			\$ 3,671,720.62

**\$3'671,720.62**

Presupuesto

TRES MILLONES SEISCIENTOS SETENTA Y UN MIL SETECIENTOS VEINTE PESOS 62/100 M.N.



**PRODEUR**

# 02 Calle General Eduardo Hay

Pavimentación con concreto hidráulico de **2,657.89 m<sup>2</sup>**  
en la calle General Eduardo Hay desde la autopista  
Tijuana-Ensenada hasta calle cerrada (arroyo) colonia  
Ampliación Reforma, Playas de Rosarito, B.C.



# UBICACIÓN



# Fotos





**H. IX Ayuntamiento de Playas de Rosarito**  
 Pavimentación con Concreto Hidráulico en la calle General Eduardo Hay desde la Autopista Tijuana-Eisenada hasta calle cerrada (arroyo) Colonia Ampliación Reforma, Playas de Rosarito, B.C.

**PRODEUR**  
 Promotora de Desarrollo Urbano de Rosarito

**Resumen de Presupuesto**

Capítulo	Clave	Descripción	Importe
Pavimentación con Concreto Hidráulico en la calle General Eduardo Hay desde la Autopista Tijuana-Eisenada hasta calle cerrada (arroyo) Colonia Ampliación Reforma, Playas de Rosarito, B.C.			
Subcapítulo	1	Preliminares	\$ 46,247.87
Subcapítulo	2	Terracerías	\$ 1,246,947.06
Subcapítulo	3	Guarniciones Tipo "L"	\$ 261,926.39
Subcapítulo	4	Pavimentación	\$ 1,576,778.68
Subcapítulo	5	Albañilería	\$ 50,300.71
Subcapítulo	6	Tomas y Descargas	\$ 383,345.56
Subcapítulo	7	Señalamiento	\$ 77,187.12
Subcapítulo	8	Banqueta	\$ 567,155.99
Subcapítulo	9	Limpiezas de Obra	\$ 31,894.68
<b>SUBTOTAL</b>			<b>\$ 4,241,784.06</b>
IVA 16%			\$ 678,685.45
SUPERVISION 3%			\$ 127,253.52
<b>TOTAL</b>			<b>\$ 5,047,723.03</b>

**\$5'047,723.03**

Presupuesto

CINCO MILLONES CUARENTA Y SIETE MIL SETECIENTOS VEINTITRES PESOS 03/100 M.N.



**PRODEUR**

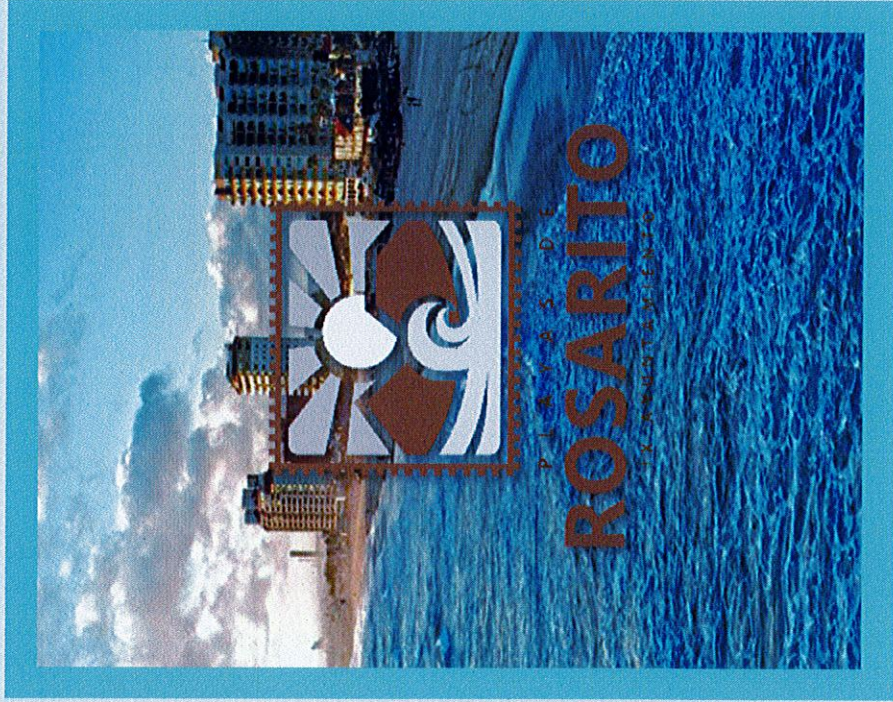

# 03

## Calle René Ortiz Campoy

Pavimentación con concreto hidráulico de **4,190 m<sup>2</sup>** de la calle René Ortiz Campoy desde la calle Juan Jacobo Rousseau a Blvd. Benito Juárez y calle Mar del Norte entre calle René Ortiz Campoy y calle Acacias, col. Magisterial, delegación Zona Centro, Playas de Rosarito B. C.

# UBICACIÓN

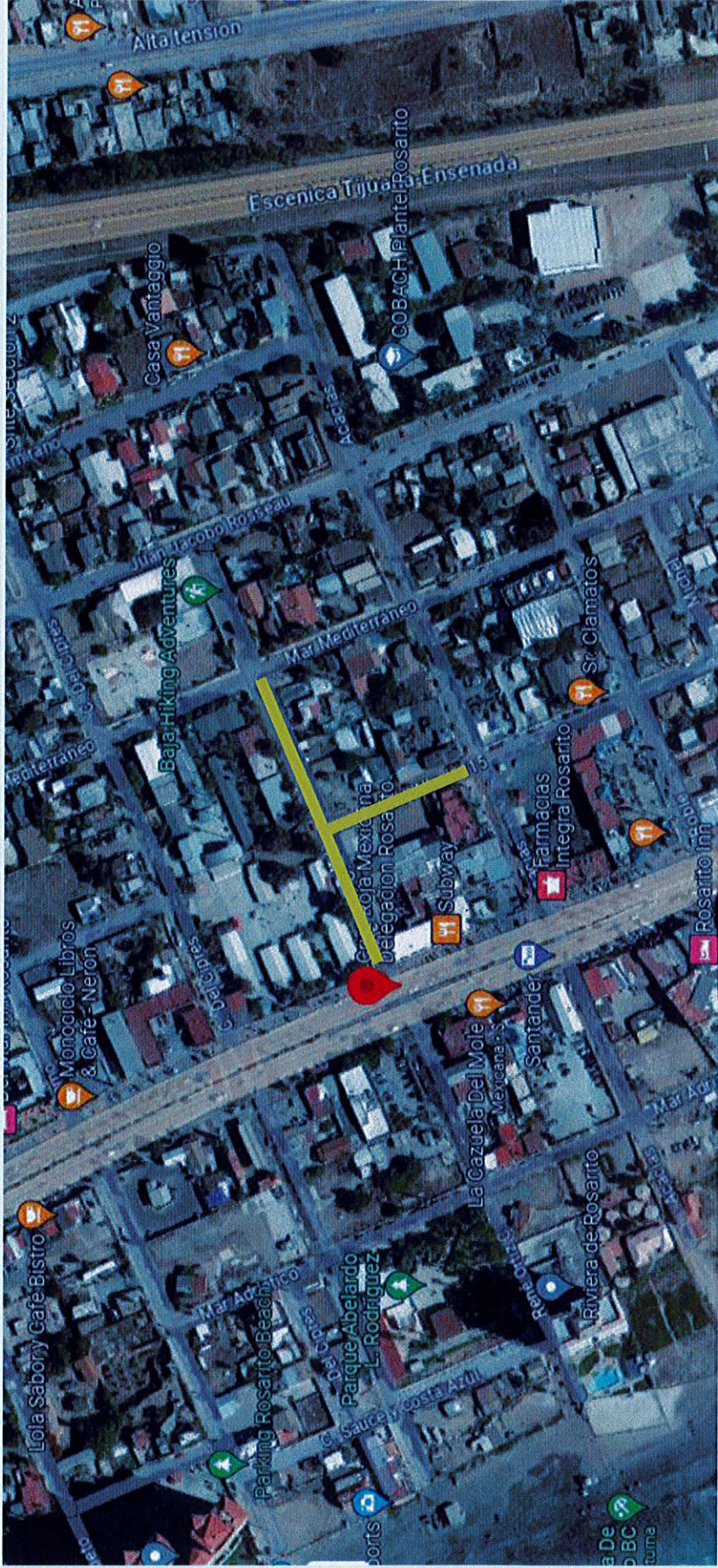

ROSARITO  
MUNICIPALIDAD

PRODEUR



# Fotos

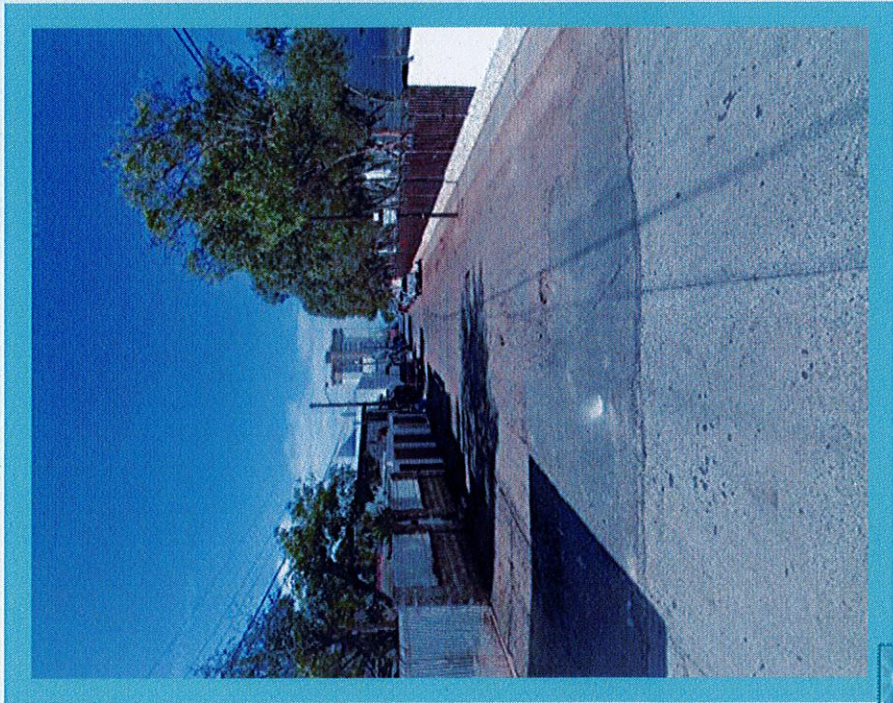



ROSARITO

**PRODEUR**

Proyectos de Desarrollo Urbano en Rosarito

H. IX Ayuntamiento de Playas de Rosarito  
Pavimentación con Concreto Hidráulico de la Rene Ortiz Campoy  
desde la calle Mar Mediterraneo a Blvd Benito Juarez y calle Mar del Norte entre calle  
Rene Ortiz Campoy y calle Acacias, Col. Magisterial, Delegación Zona Centro,  
Playas de Rosarito, B.C.  
Presupuesto Base

Capítulo B.C. Pavimentación con Concreto Hidráulico de la Rene Ortiz Campoy desde la calle Juan Jacobo Rousseau a Blvd Benito Juarez y calle Mar del Norte entre calle Rene Ortiz Campoy y calle Acacias, Col. Magisterial, Delegación Zona Centro, Playas de Rosarito, B.C.

Tipo	Clave	Descripción	Importe
Subcapítulo	1	Preliminares	\$ 967,890.50
Subcapítulo	2	Drenaje Sanitario	\$ 564,524.89
Subcapítulo	3	Terracerías	\$ 1,922,110.13
Subcapítulo	4	Guarniciones Tipo "L"	\$ 367,556.73
Subcapítulo	5	Pavimentación	\$ 2,423,500.89
Subcapítulo	6	Albatería	\$ 59,647.33
Subcapítulo	7	Tomas y Descargas	\$ 73,720.30
Subcapítulo	8	Señalamiento	\$ 96,089.65
Subcapítulo	9	Limpiezas de Obra	\$ 50,280.00

<b>SUBTOTAL</b>	\$ 6,545,320.32
IVA 16%	\$ 1,047,251.25
SUPERVISIÓN 3%	\$ 196,359.61
<b>TOTAL</b>	<b>\$ 7,788,931.18</b>

SIETE MILLONES SETECIENTOS OCHENTA Y OCHO MIL NOVECIENTOS TREINTA Y UN PESOS 18/100 M.N.

**\$7,788,931.18**

Presupuesto



ROSARITO

**PRODEUR**

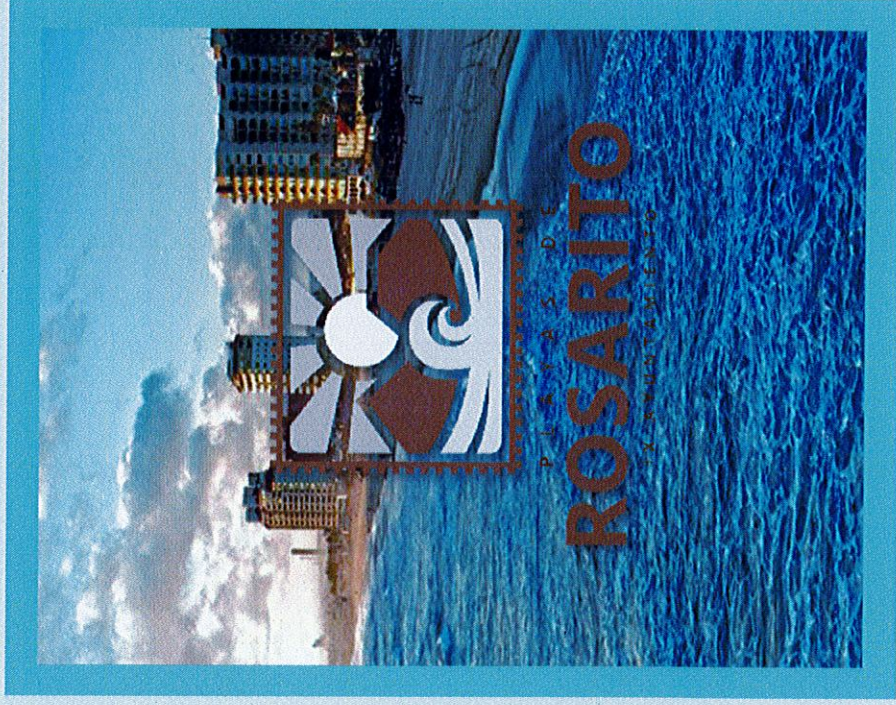

# 04 Calle Guillermo Troncoso

Pavimentación con concreto hidráulico de **2,648.76 m<sup>2</sup>**  
de la calle Guillermo Troncoso desde la Av. Ramón  
Ramírez hasta la calle artículo 3ro, colonia Lucio Blanco,  
delegación Zona Centro, Playas de Rosarito, B.C



# Fotos

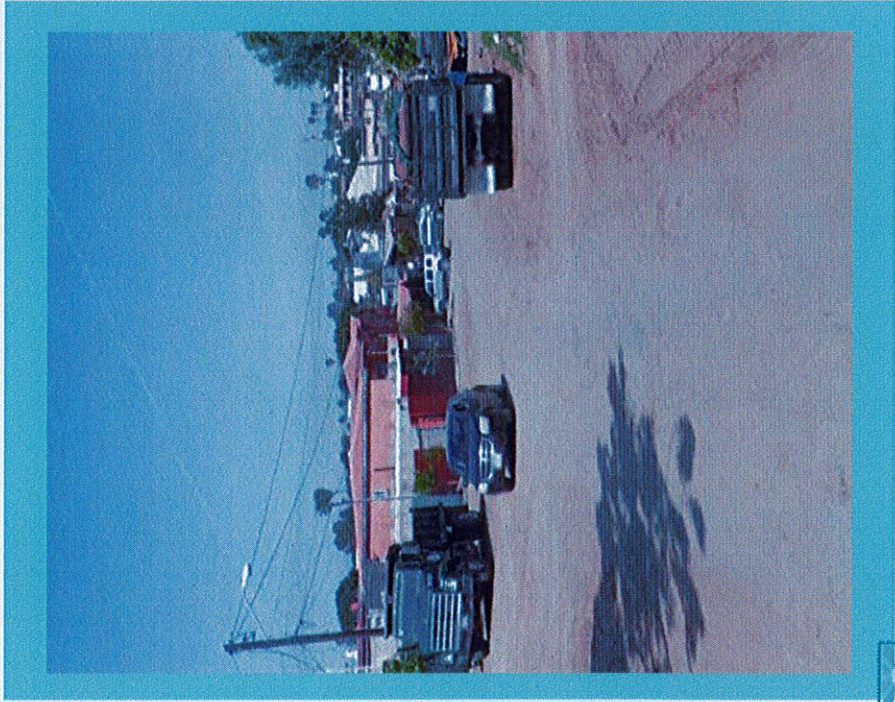



**ROSARITO**  
MAYORISTA

**H. IX Ayuntamiento de Playas de Rosarito**  
Pavimentación con Concreto Hidráulico de la Calle Guillermo Troncoso desde la Av. Ramón Ramírez hasta la calle Artículo 3ro  
Colonia Lucio Blanco, Delegación Zona Centro, Playas de Rosarito, B.C.

**PRODEUR**  
PROYECTOS DE RECONSTRUCCIÓN DE BARRIOS

**Resumen de Presupuesto Base**

Tipo	Clave	Descripción	Importe
Capítulo		Pavimentación con Concreto Hidráulico de la Calle Guillermo Troncoso desde la Av. Ramón Ramírez hasta la calle Artículo 3ro Colonia Lucio Blanco, Delegación Zona Centro, Playas de Rosarito, B.C.	\$ 4,942,636.35
Subcapítulo	1	Preliminares	\$ 45,247.49
Subcapítulo	2	Terracerías	\$ 1,240,802.93
Subcapítulo	3	Guarniciones Tipo "L"	\$ 184,221.87
Subcapítulo	4	Pavimentación	\$ 2,068,314.18
Subcapítulo	5	Albanilería	\$ 49,182.54
Subcapítulo	6	Tomas y Descargas	\$ 73,720.30
Subcapítulo	7	Señalamiento	\$ 61,320.71
Subcapítulo	8	Banqueta	\$ 398,880.78
Subcapítulo	9	Limpiezas de Obra	\$ 31,765.12
<b>SUBTOTAL</b>			\$ 4,153,475.92
IVA 16%			\$ 664,556.15
SUPERVISIÓN 3%			\$ 124,604.28
<b>TOTAL</b>			\$ 4,942,636.35

**\$4,942,636.35**

Presupuesto

CUATRO MILLONES NOVECIENTOS CUARENTA Y DOS MIL SEISCIENTOS TREINTA Y SEIS PESOS 35/100 M.N.



**ROSARITO**  
MAYORISTA

**PRODEUR**

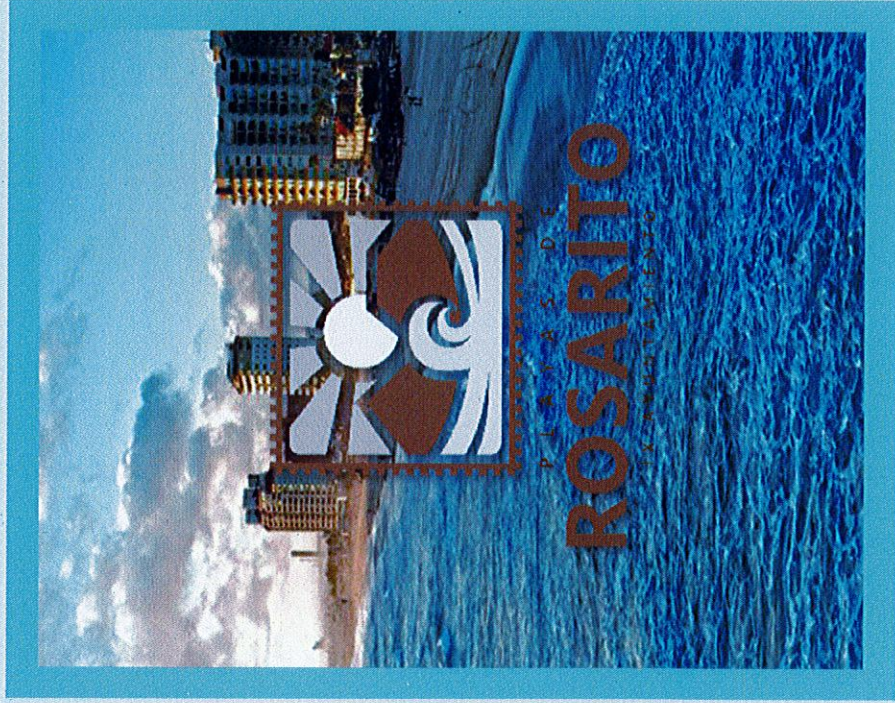

# 05 Calle México

Pavimentación con concreto hidráulico de **2,001.86 m<sup>2</sup>**  
en calle México desde av. Alta Tensión hasta poliducto  
Pemex colonia Ampliación Lucio Blanco, Playas de  
Rosarito, B.C.





# Fotos

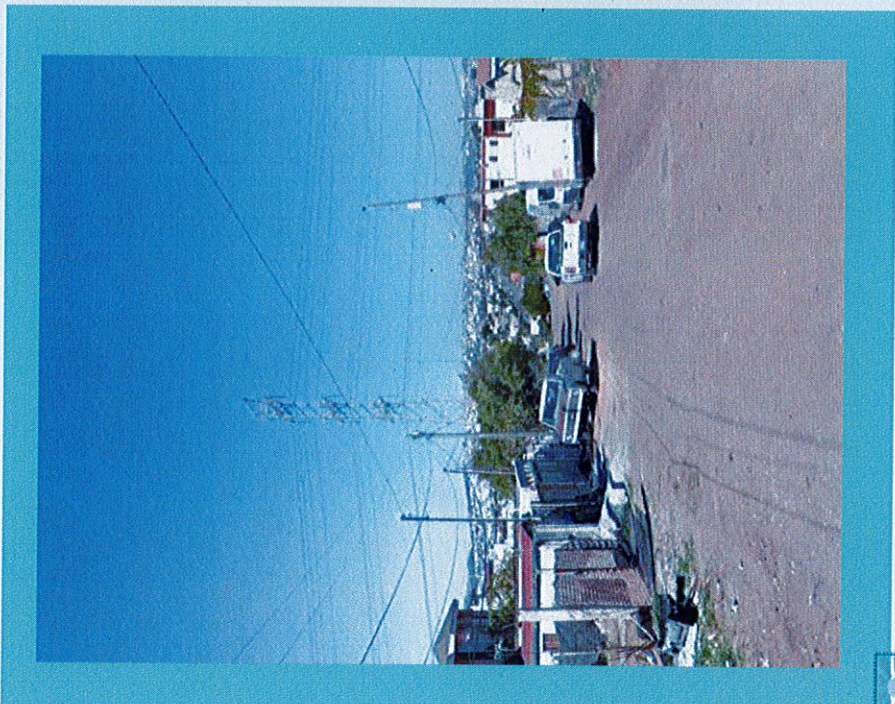

RO SARITO  
MUNICIPIO  
Baja California Sur

PRODEUR



**H. IX Ayuntamiento de Playas de Rosarito**  
 Pavimentación con Concreto Hidráulico en Calle México desde Av. Alta Tensión hasta Poliducto PEMEX desde Av. Alta Tensión hasta Poliducto PEMEX  
 Colonia Ampliación Lucio Blanco, Playas de Rosarito, B.C.

**PRODEUR**  
 Promotora de Insumos Urbanos de Rosarito

**Resumen de Presupuesto**

Tipo	Clave	Descripción	Importe
Capítulo		Pavimentación con Concreto Hidráulico en Calle México desde Av. Alta Tensión hasta Poliducto PEMEX Colonia Ampliación Lucio Blanco, Playas de Rosarito, B.C.	\$ 3,663,753.71
Subcapítulo	1	Preliminares	\$ 35,554.54
Subcapítulo	2	Terracerías	\$ 971,138.50
Subcapítulo	3	Guarniciones Tipo "L"	\$ 201,393.75
Subcapítulo	4	Pavimentación	\$ 1,191,669.64
Subcapítulo	5	Albatería	\$ 42,791.15
Subcapítulo	6	Tomas y Descargas	\$ 117,952.48
Subcapítulo	7	Señalamiento	\$ 58,177.36
Subcapítulo	8	Banqueta	\$ 436,084.89
Subcapítulo	9	Limpiezas de Obra	\$ 24,022.32
<b>SUBTOTAL</b>			\$ 3,078,784.63
IVA 16%			\$ 492,605.54
SUPERVISION 3%			\$ 92,363.54
<b>TOTAL</b>			\$ 3,663,753.71

**\$3'663,753.71**

Presupuesto

TRES MILLONES SEISCIENTOS SESENTA Y TRES MIL SETECIENTOS CINCUENTA Y TRES PESOS 7/100 M.N.



**PRODEUR**



# 06

# Blvd. Elena Ames Gilbert

Pavimentación con concreto hidráulico de **9,601.06 m<sup>2</sup>**  
en Blvd. Elena Ames Gilbert, entre Blvd. Eduardo Yagues  
Jarques hasta calle Paraíso Oeste en colonia La Mina,  
Playas de Rosarito, B.C.

# UBICACIÓN

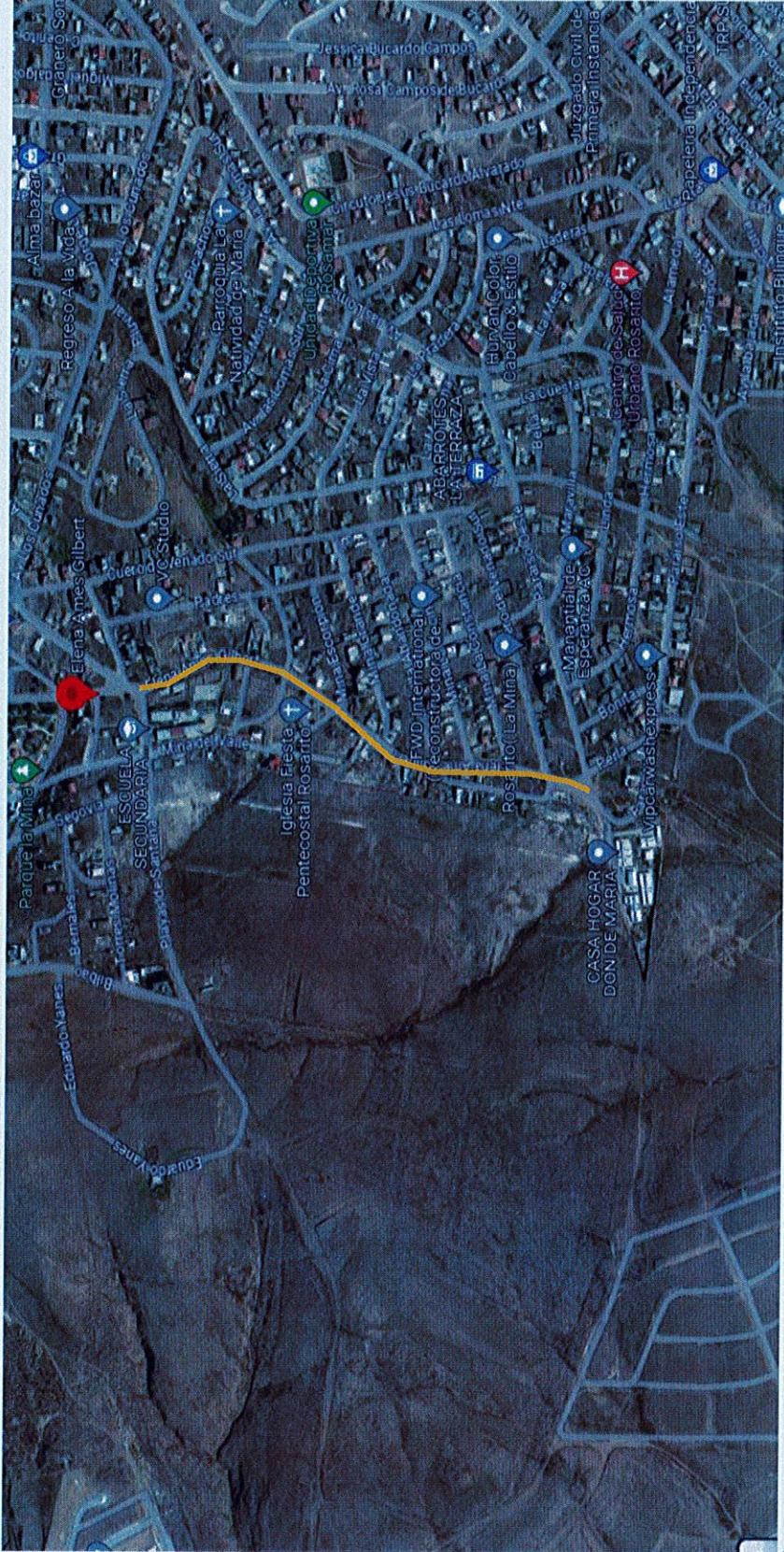

ROSARITO

PRODEUR

# Fotos



ROSARITO  
MUNICIPIO

PRODEUR



**H. IX Ayuntamiento de Playas de Rosarito**  
 Pavimentación con Concreto Hidráulico en la Blvd Elena Ames Gilbert desde el Blvd. Eduardo Yaguez Jarque hasta calle Paraíso Oeste  
 Colonia la Mina, Playas de Rosarito, B.C.



Promotora de Desarrollo Urbano de Rosarito

**Resumen de Presupuesto**

Tipo	Clave	Descripción	Importe
Capítulo		Pavimentación con Concreto Hidráulico en la Blvd Elena Ames Gilbert desde el Blvd. Eduardo Yaguez Jarque hasta calle Paraíso Oeste Colonia la Mina, Playas de Rosarito, B.C.	\$ 14,527,215.55
Subcapítulo	1	Preliminares	\$ 162,877.58
Subcapítulo	2	Terracerías	\$ 4,570,967.27
Subcapítulo	3	Guarniciones Tipo "L"	\$ 536,523.63
Subcapítulo	4	Pavimentación	\$ 4,821,036.82
Subcapítulo	5	Albatería	\$ 241,220.04
Subcapítulo	6	Tomas y Descargas	\$ 221,160.90
Subcapítulo	7	Señalamiento	\$ 100,905.20
Subcapítulo	8	Banqueta	\$ 1,437,840.00
Subcapítulo	9	Limpiezas de Obra	\$ 115,212.72
<b>SUBTOTAL</b>			<b>\$ 12,207,744.16</b>
IVA 16%			\$ 1,953,239.07
SUPERVISION 3%			\$ 366,232.32
<b>TOTAL</b>			<b>\$ 14,527,215.55</b>

**\$14,527,215.55**

Presupuesto

CATORCE MILLONES QUINIENTOS VEINTISIETE MIL DOSCIENTOS QUINCE PESOS 55/100 M.N.



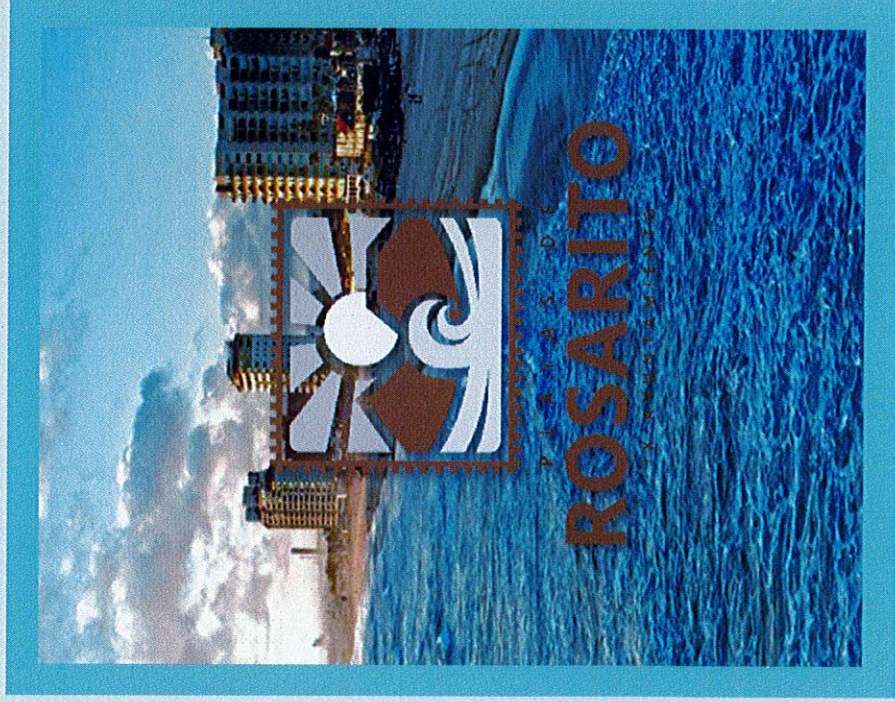

# 07 Calle Moquiutz

Pavimentación con concreto hidráulico de **2,743.73 m<sup>2</sup>**  
de la calle Moquiutz desde la calle Cuauhtémoc a calle  
Quetzalcóatl col. Aztlán, delegación Zona Centro, Playas  
de Rosarito, B.C.





# Fotos



ROSARITO  
MUNICIPIO



**PRODEUR**



Gobierno del Estado de Baja California  
 H. IX Ayuntamiento de Playas de Rosarito  
**Pavimentación con Concreto Hidráulico de la Calle Moquitz desde la calle Cuauhtémoc a calle Quetzalcóatl**  
 Col. AZTLAN, Delegación Zona Centro, Playas de Rosarito, B.C.  
 Presupuesto Base

**PRODEUR**

Promotor de Desarrollo Urbano de Rosarito

Capítulo Pavimentación con Concreto Hidráulico de la Calle Moquitz desde la calle Cuauhtémoc a calle Quetzalcóatl Col. AZTLAN, Delegación Zona Centro, Playas de Rosarito, B.C.

Capítulo	Tipo	Clave	Descripción	Importe
Subcapítulo	1		Preliminares	\$ 45,144.39
Subcapítulo	2		Terracerías	\$ 1,426,983.06
Subcapítulo	3		Guarniciones Tipo "L"	\$ 336,792.76
Subcapítulo	4		Pavimentación	\$ 1,620,062.64
Subcapítulo	5		Albañilería	\$ 55,881.15
Subcapítulo	6		Tomas y Descargas	\$ 147,440.60
Subcapítulo	7		Señalamiento	\$ 99,401.21
Subcapítulo	8		Banqueta	\$ 720,669.37
Subcapítulo	9		Limpiezas de Obra	\$ 32,924.76

SUBTOTAL	\$ 4,485,299.94
IVA 16%	\$ 717,647.99
SUPERVISION 3%	\$ 134,559.00
TOTAL	\$ 5,337,506.93

CINCO MILLONES TRESCIENTOS TERENTA Y SIETE MIL QUINIENTOS SEIS PESOS 00/100 M.N.



**PRODEUR**

**\$5'337,506.93**

Presupuesto

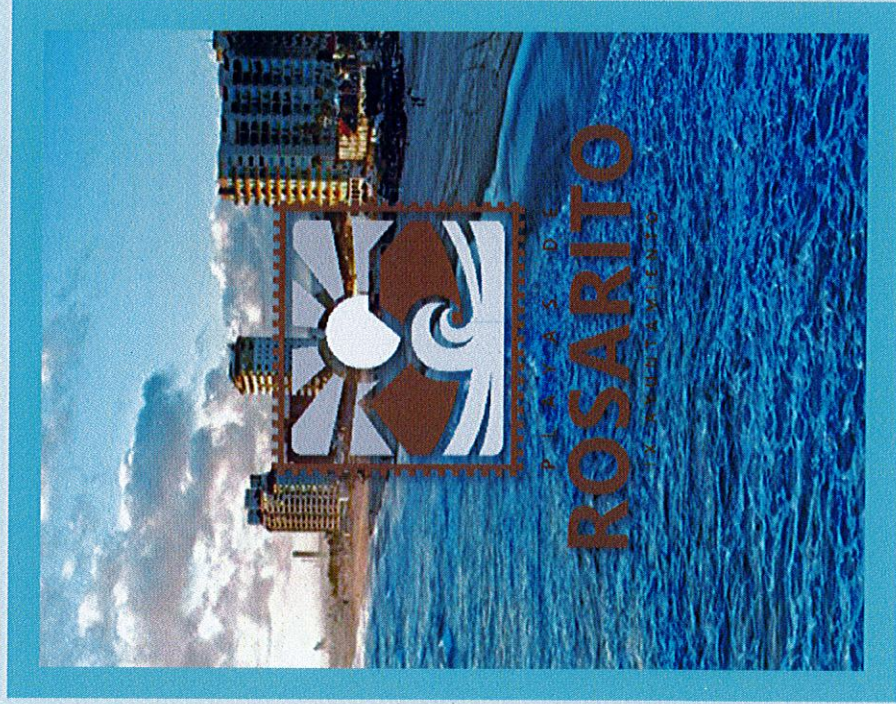

08

# Calle Chicomoztoc

Pavimentación con Concreto Hidráulico de **2,274.93 m<sup>2</sup>**  
la Calle Chicomoztoc Desde la Calle Anáhuac hasta Calle  
Quetzalcóatl Col. Aztlán, Delegación Zona Centro, Playas  
de Rosarito, B.C

# UBICACIÓN

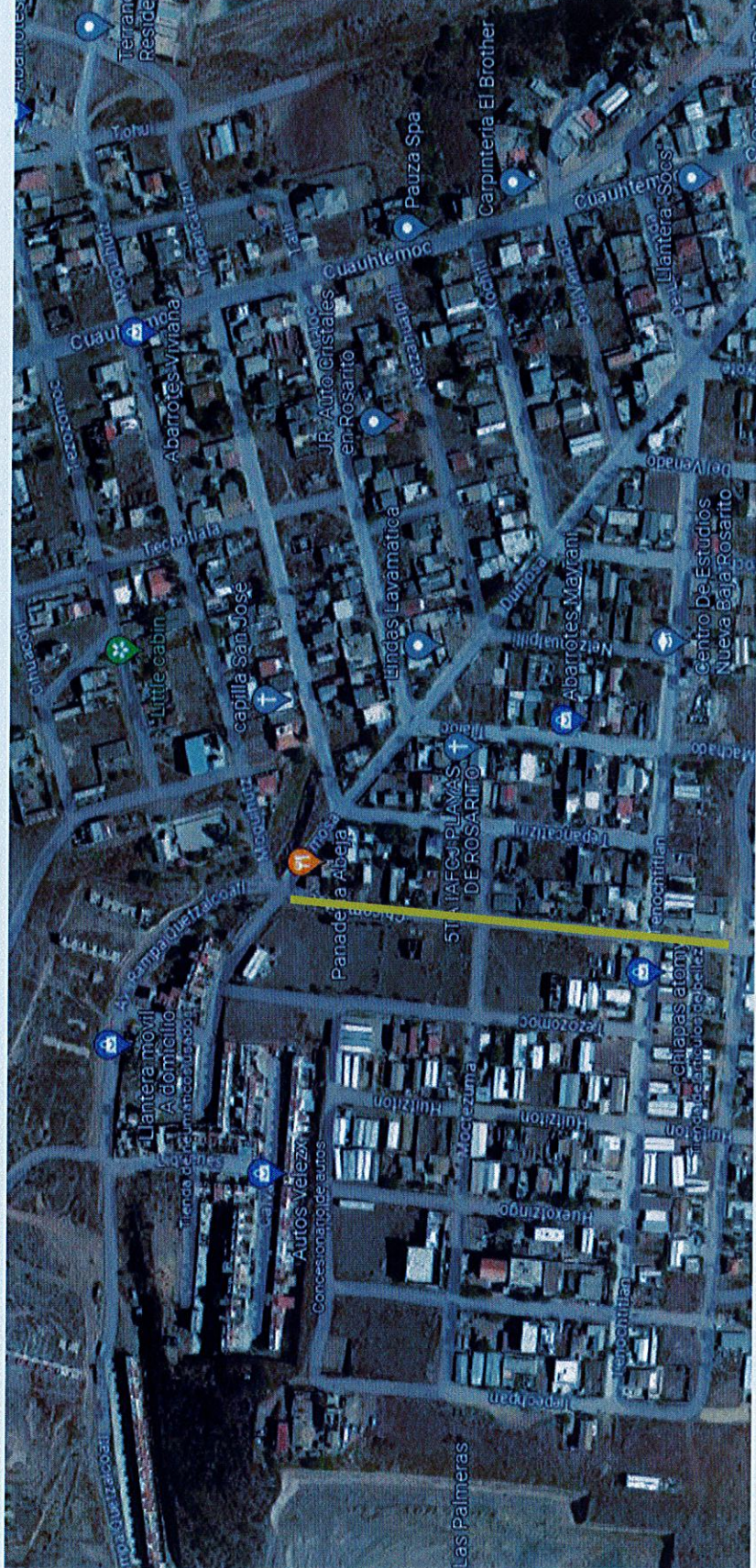

**PRODEUR**

**ROSARITO**

# Fotos



**PRODEUR**



Gobierno del Estado de Baja California  
 H. IX Ayuntamiento de Playas de Rosarito  
**Pavimentación con Concreto Hidráulico de la Calle Chicomoztoc desde la calle Anáhuac a calle Quetzalcóatl**  
 Col. AZTLAN, Delegación Zona Centro, Playas de Rosarito, B.C.  
 Presupuesto Base

**PRODEUR**

Promotora de Desarrollo Urbano de Rosarito

Capítulo Pavimentación con Concreto Hidráulico de la Calle Chicomoztoc desde la calle Anáhuac a calle Quetzalcóatl Col. AZTLAN, Delegación Zona Centro, Playas de Rosarito, B.C.

Tipo	Clave	Descripción	Importe
Subcapítulo	1	Preliminares	\$ 38,514.31
Subcapítulo	2	Terracerías	\$ 1,122,547.67
Subcapítulo	3	Guarniciones Tipo "L"	\$ 283,097.95
Subcapítulo	4	Pavimentación	\$ 1,344,780.37
Subcapítulo	5	Albañilería	\$ 49,279.13
Subcapítulo	6	Tomas y Descargas	\$ 147,440.60
Subcapítulo	7	Señalamiento	\$ 122,786.32
Subcapítulo	8	Banqueta	\$ 605,738.03
Subcapítulo	9	Limpiezas de Obra	\$ 27,299.16

SUBTOTAL	\$ 3,741,484.14
IVA 16%	\$ 598,637.46
SUPERVISION 3%	\$ 112,244.52
TOTAL	\$ 4,452,366.12

CUATRO MILLONES CUATROCIENTOS CINCUENTA Y DOS MIL TRESCIENTOS SESENTA Y SEIS PESOS 12/100 M.N.



ROSARITO

**\$4'452,366.12**

Presupuesto

**PRODEUR**

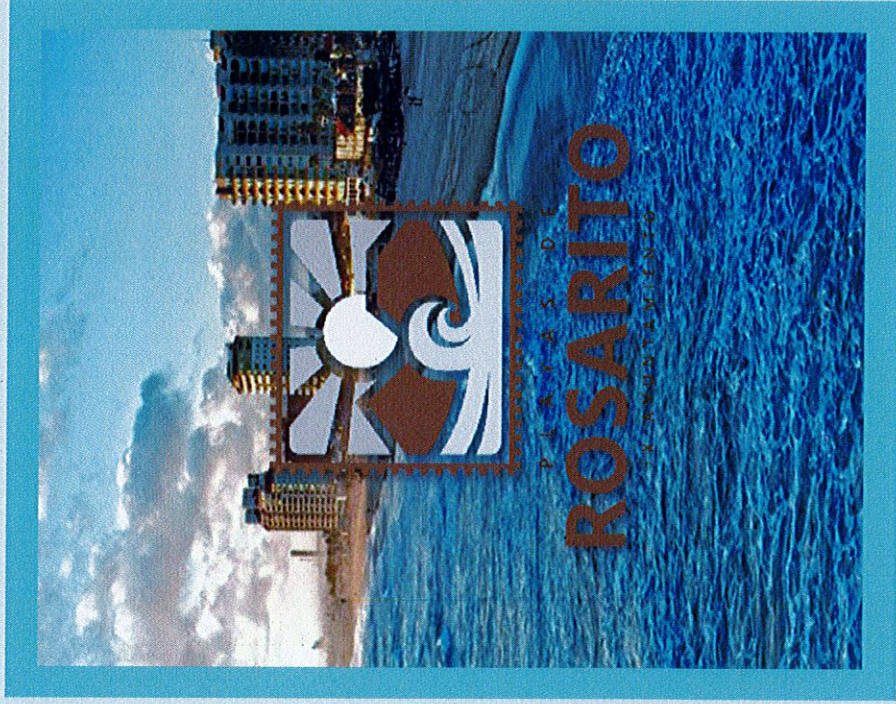

09

# Calle Monte Cantabria

Pavimentación Con Concreto Hidráulico de **1,468.65 m<sup>2</sup>** de la Calle Monte Cantabria, Desde Calle Viva España hasta Av. Quetzalcóatl y desde los Blasones hasta Eduardo Yagues Jarque, Colonia Colinas de Aragón, Delegación Zona Centro, Playas de Rosarito, B.C.





# Fotos



ROSARITO  
Baja California Sur

PRODEUR



**H. IX Ayuntamiento de Playas de Rosarito**  
 Pavimentación con Concreto Hidráulico en Calle Monte Cantabria desde Calle Viva España hasta calle Quetzalcoatl y desde Calle de los Blasones hasta calle Eduardo Yaguez Jarque Colonia Ampliación Lucio Blanco, Playas de Rosarito, B. C.

**Resumen de Presupuesto**

Tipo	Clave	Descripción	Importe
Capítulo		Pavimentación con Concreto Hidráulico en Calle Monte Cantabria desde Calle Viva España hasta calle Quetzalcoatl y desde Calle de los Blasones hasta calle Eduardo Yaguez Jarque Colonia Ampliación Lucio Blanco, Playas de Rosarito, B. C.	\$ 2,921,952.32
Subcapítulo	1	Preliminares	\$ 27,766.09
Subcapítulo	2	Terracerías	\$ 699,209.59
Subcapítulo	3	Guarniciones Tipo "L"	\$ 205,434.97
Subcapítulo	4	Pavimentación	\$ 824,304.04
Subcapítulo	5	Albanilería	\$ 26,131.34
Subcapítulo	6	Tomas y Descargas	\$ 117,952.48
Subcapítulo	7	Señalamiento	\$ 92,180.04
Subcapítulo	8	Banqueta	\$ 444,819.77
Subcapítulo	9	Limpiezas de Obra	\$ 17,623.80
<b>SUBTOTAL</b>			\$ 2,455,422.12
IVA 16%			\$ 392,867.54
SUPERVISION 3%			\$ 73,662.66
<b>TOTAL</b>			\$ 2,921,952.32

**\$2,921,952.32**

Presupuesto

DOS MILLONES NOVECIENTOS VEINTIUN MIL NOVECIENTOS CINCUENTA Y CINCO PESOS 32/100 M.N.



**PRODEUR**

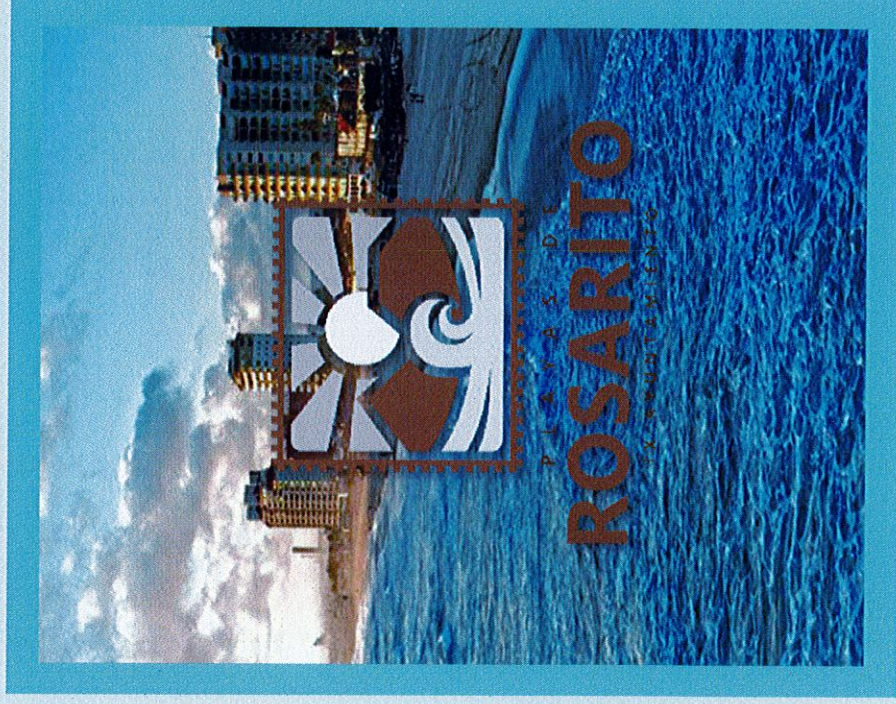

# 10

## Reconstrucción Con Concreto Hidráulico Del Circuito Ampliación Constitución Y Ampliación Lucio Blanco

Reconstrucción con concreto hidráulico de **12,150.00 m<sup>2</sup>** del circuito Ampliación Constitución y Ampliación Lucio Blanco de la calle Artículo 123 desde La Calle Cuernavaca hasta Calle Tuxtla Gutiérrez, Calle Tuxtla Gutiérrez Desde La Calle Artículo 123 Hasta La Calle Culiacán, Calle Culiacán Desde La Calle Tuxtla Gutiérrez Hasta La Calle San Luis Potosí, Calle Artículo 71 Desde La Calle San Luis Potosí Hasta La Calle Prolongación Querétaro, Colonias Ampliación Constitución Y Ampliación Lucio Blanco, Playas de Rosarito, B.C.



# Fotos

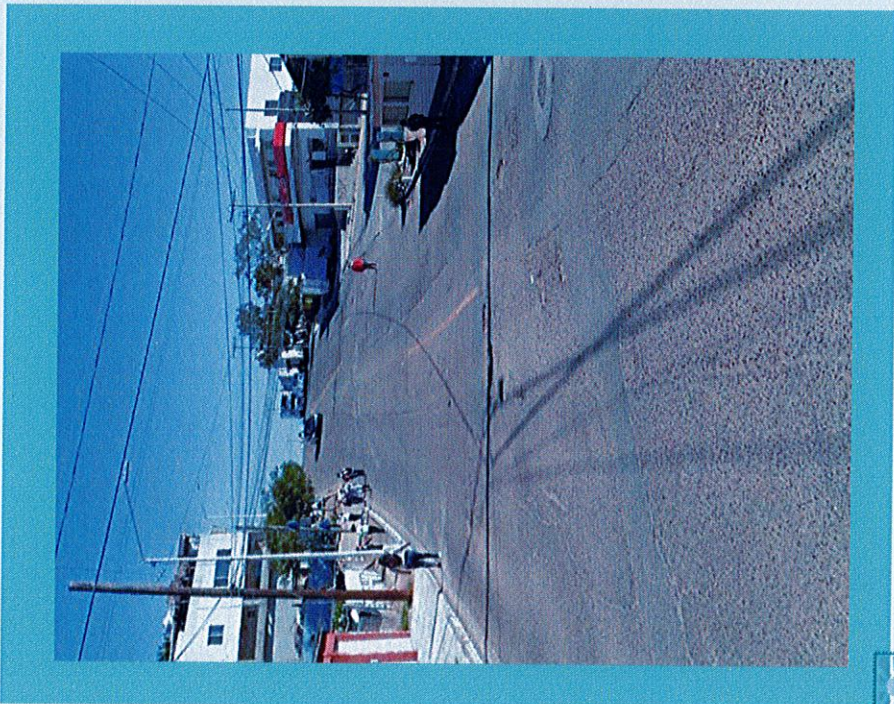

ROSARITO  
MUNICIPIO DE ROSARITO  
B.C.S.

**PRODEUR**



ROSARITO

H. IX Ayuntamiento de Playas de Rosarito

Reconstrucción con Concreto Hidráulico del Circuito Ampliación Constitución y Ampliación Lucio Blanco de la calle Artículo 123 desde la calle Cuernavaca hasta calle Tuxtla Gutiérrez, calle Tuxtla Gutiérrez desde la calle Cuernavaca hasta calle Tuxtla Gutiérrez, calle Cuicatlan desde la calle Tuxtla Gutiérrez hasta la calle San Luis Potosí, calle Cuicatlan desde la calle Tuxtla Gutiérrez hasta la calle San Luis Potosí, calle Artículo 71 desde la calle San Luis Potosí hasta la calle Prolongación Querétaro, Colonias Ampliación Constitución y Ampliación Lucio Blanco, Playas de Rosarito, B.C.

PRODEUR

PROYECTO DE OBRAS PÚBLICAS

Clave	Descripción	Importe
Subcapítulo 1	Preliminares	\$ 4,918,932.40
Subcapítulo 2	Terracerías	\$ 5,362,827.75
Subcapítulo 3	Guarniciones Tipo "L"	\$ 1,130,485.67
Subcapítulo 4	Pavimentación	\$ 7,385,007.41
Subcapítulo 5	Albillería	\$ 139,695.53
Subcapítulo 6	Tomas y Descargas	\$ 221,160.90
Subcapítulo 7	Señalamiento	\$ 514,191.21
Subcapítulo 8	Banqueta	\$ 2,447,778.82
Subcapítulo 9	Limpieza de Obra	\$ 145,800.00
<b>SUBTOTAL</b>		<b>\$ 22,265,979.69</b>
IVA 18%		\$ 3,962,540.75
SUPERVISION 3%		\$ 667,976.39
<b>TOTAL</b>		<b>\$ 26,496,396.83</b>

VEINTISEIS MILLONES CUATROCIENTOS NOVENTA Y SEIS MIL TRESCIENTOS NOVENTA Y SEIS PESOS 83/100 M.N.

\$26'496,396.83

Presupuesto



ROSARITO

PRODEUR



**11**

# **Calle Chilpancingo**

Pavimentación con concreto hidráulico de **1,903.21 m<sup>2</sup>** de la Calle Chilpancingo desde la calle Tecate hasta el poliducto Pemex colonia Ampliación Lucio Blanco, delegación Zona Centro, Playas de Rosarito, B.C.

# UBICACIÓN

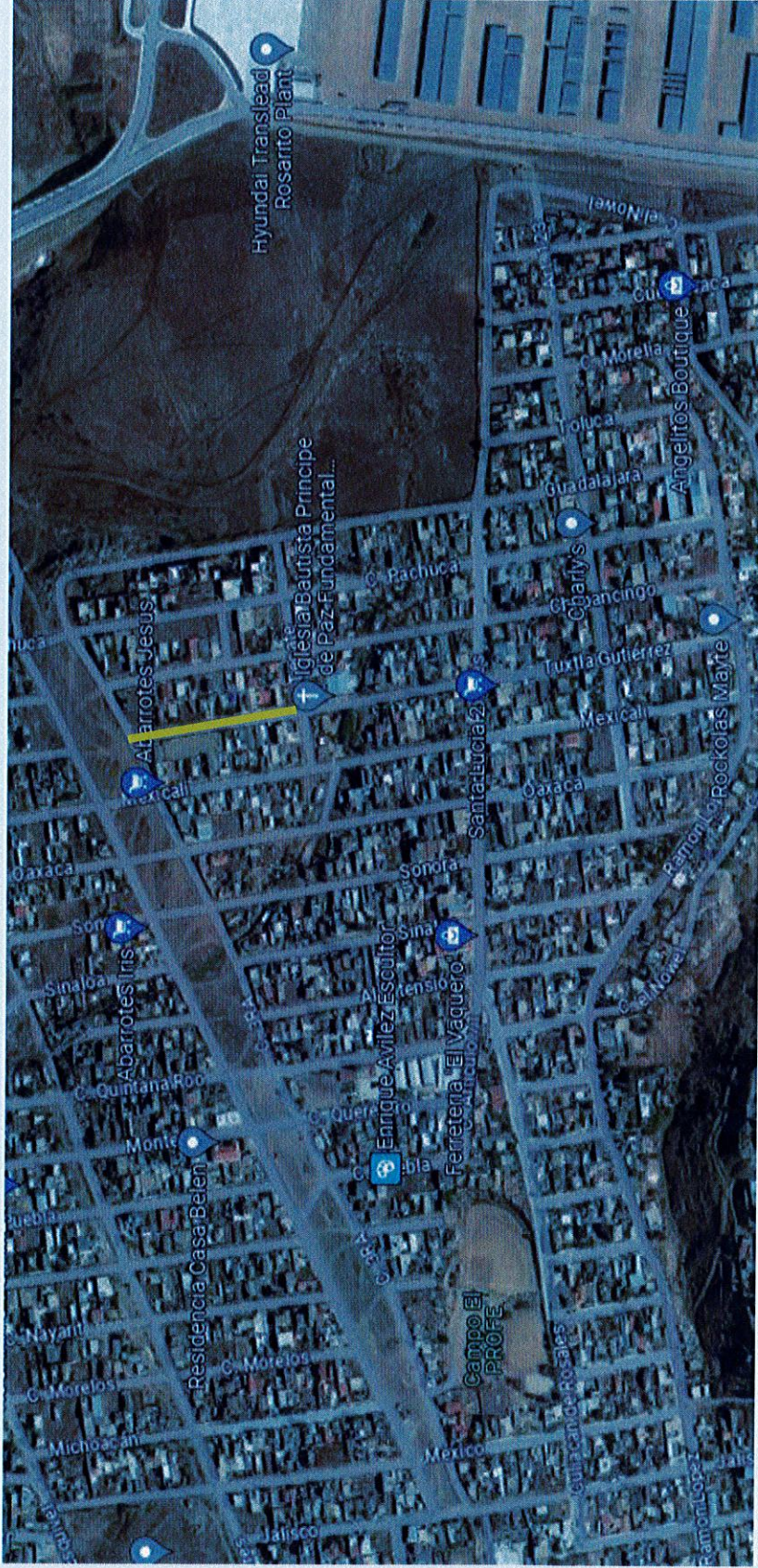

**PRODEUR**

ROSARITO  
Baja California Sur



# Fotos

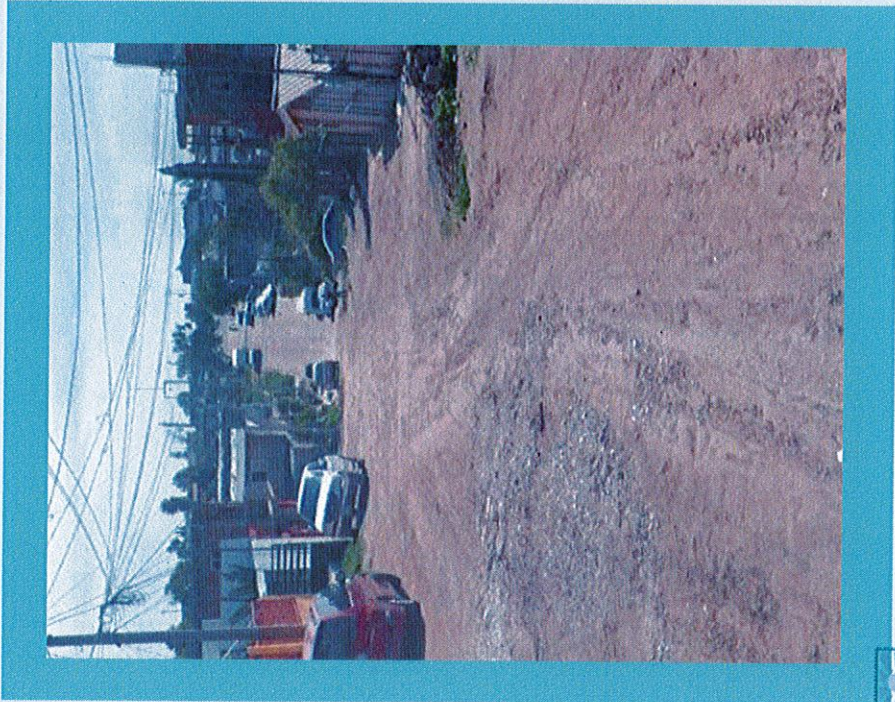
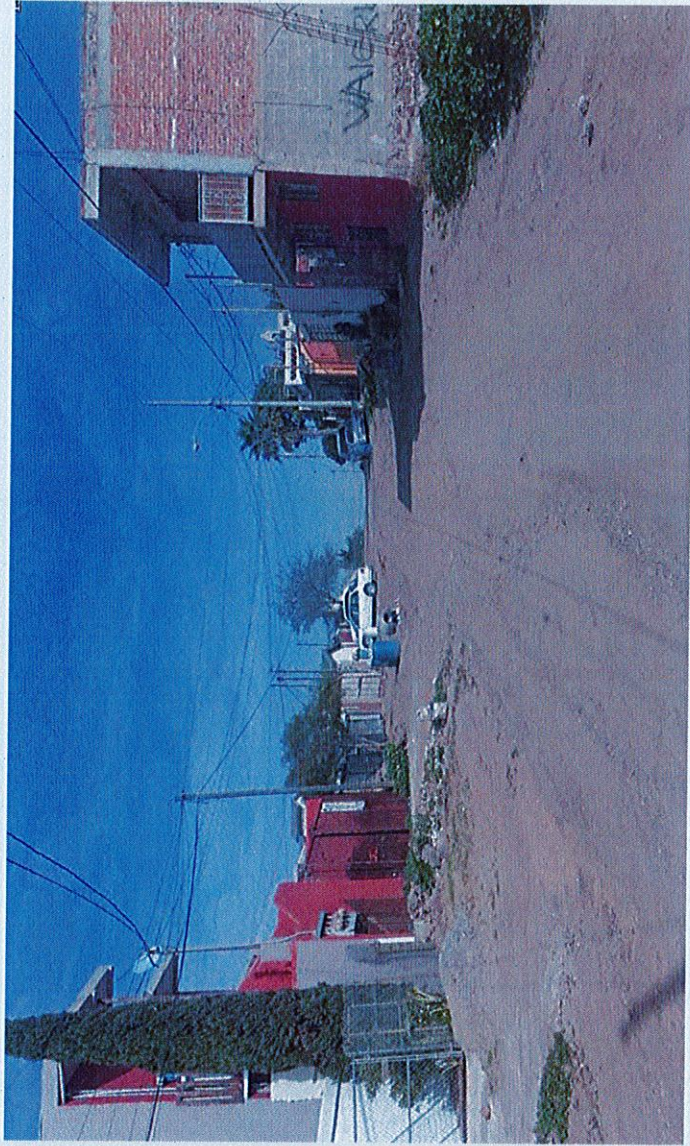

ROSARITO  
Baja California Sur

PRODEUR



**H. IX Ayuntamiento de Playas de Rosarito**  
 Pavimentación con Concreto Hidráulico en la Calle Chilpancingo desde la Calle Tecate hasta el Poliducto PEMEX  
 Colonia Ampliación Lucio Blanco, Playas de Rosarito, B.C.



**Resumen de Presupuesto**

Tipo	Clave	Descripción	Importe
Capítulo		Pavimentación con Concreto Hidráulico en la Calle Chilpancingo desde la calle Tecate hasta el Poliducto PEMEX Colonia Ampliación Lucio Blanco, Playas de Rosarito, B.C.	\$ 3,631,341.79
Subcapítulo	1	Preliminares	\$ 33,354.51
Subcapítulo	2	Terracerías	\$ 892,889.14
Subcapítulo	3	Guarniciones Tipo "L"	\$ 191,475.86
Subcapítulo	4	Pavimentación	\$ 1,132,922.78
Subcapítulo	5	Albañilería	\$ 35,183.07
Subcapítulo	6	Tomas y Descargas	\$ 132,696.54
Subcapítulo	7	Señalamiento	\$ 57,369.77
Subcapítulo	8	Banqueta	\$ 552,817.53
Subcapítulo	9	Limpiezas de Obra	\$ 22,838.52
<b>SUBTOTAL</b>			<b>\$ 3,051,547.72</b>
IVA 16%			\$ 488,247.64
SUPERVISION 3%			\$ 91,546.43
<b>TOTAL</b>			<b>\$ 3,631,341.79</b>

**\$3'631,341.79**

Presupuesto

TRES MILLONES SEISCIENTOS TREINTA Y UN MIL TRESCIENTOS CUARENTA Y UN PESOS 79/100 M.N.



**PRODEUR**



# 12

## **Pavimentación Con Carpeta Asfáltica De 2da Etapa De Circuito Primo Tapia**

Pavimentación con Carpeta Asfáltica de **2073.89 m<sup>2</sup>**  
2da Etapa de Circuito Primo Tapia en Calles Tete Flores y  
José Ramírez G, Delegación Primo Tapia, Playas de  
Rosarito B.C.

# UBICACIÓN



ROSARITO

PRODEUR

# Fotos

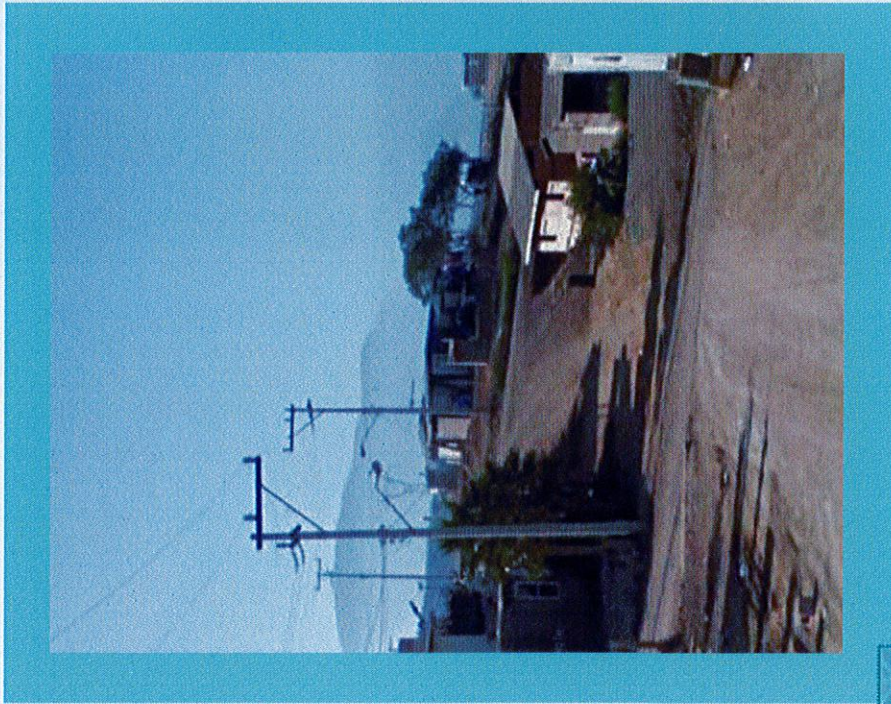



**H. IX Ayuntamiento de Playas de Rosarito**  
Pavimentación con Carpeta Asfáltica 2da Etapa de Circuito Primo Tapia en la calle Tete Flores y calle José Ramírez G.  
en la calle Tete Flores y calle José Ramírez G.  
Delegación Primo Tapia,  
Playas de Rosarito, B.C.

**PRODEUR**  
Promotora de Desarrollo Urbano de Rosarito

### Resumen de Presupuesto

Tipo	Clave	Descripción	Importe
Capítulo		Pavimentación con Carpeta Asfáltica 2da Etapa de Circuito Primo Tapia en la calle Tete Flores y calle José Ramírez G. Delegación Primo Tapia, Playas de Rosarito, B.C.	\$ 3,163,056.03
Subcapítulo	1	Preliminares	\$ 36,935.22
Subcapítulo	2	Terracerías	\$ 612,265.33
Subcapítulo	3	Guarniciones Tipo "L"	\$ 163,935.53
Subcapítulo	4	Carpeta Asfáltica	\$ 1,653,272.82
Subcapítulo	5	Albatería	\$ 34,671.75
Subcapítulo	7	Señalamiento	\$ 107,766.15
Subcapítulo	8	Limpiezas de Obra	\$ 19,183.48
SUBTOTAL			\$ 2,658,030.28
IVA 16%			\$ 425,284.84
SUPERVISION 3%			\$ 79,740.91
TOTAL			\$ 3,163,056.03

TRES MILLONES CIENTO SESENTA Y TRES MIL CINCUENTA Y SEIS PESOS 03/100 M.N.

# \$3'163,056.03

## Presupuesto



**PRODEUR**

# 13

# Calle Jesús Castro

Pavimentación con Concreto Hidráulico de **3,301.68 m<sup>2</sup>**  
la Calle Jesús Castro, desde Blvd. Emiliano Zapata hasta  
calle Agraria, Colonia Ampliación Plan Libertador,  
Delegación Zona Centro, Playas de Rosarito B.C.



# UBICACIÓN

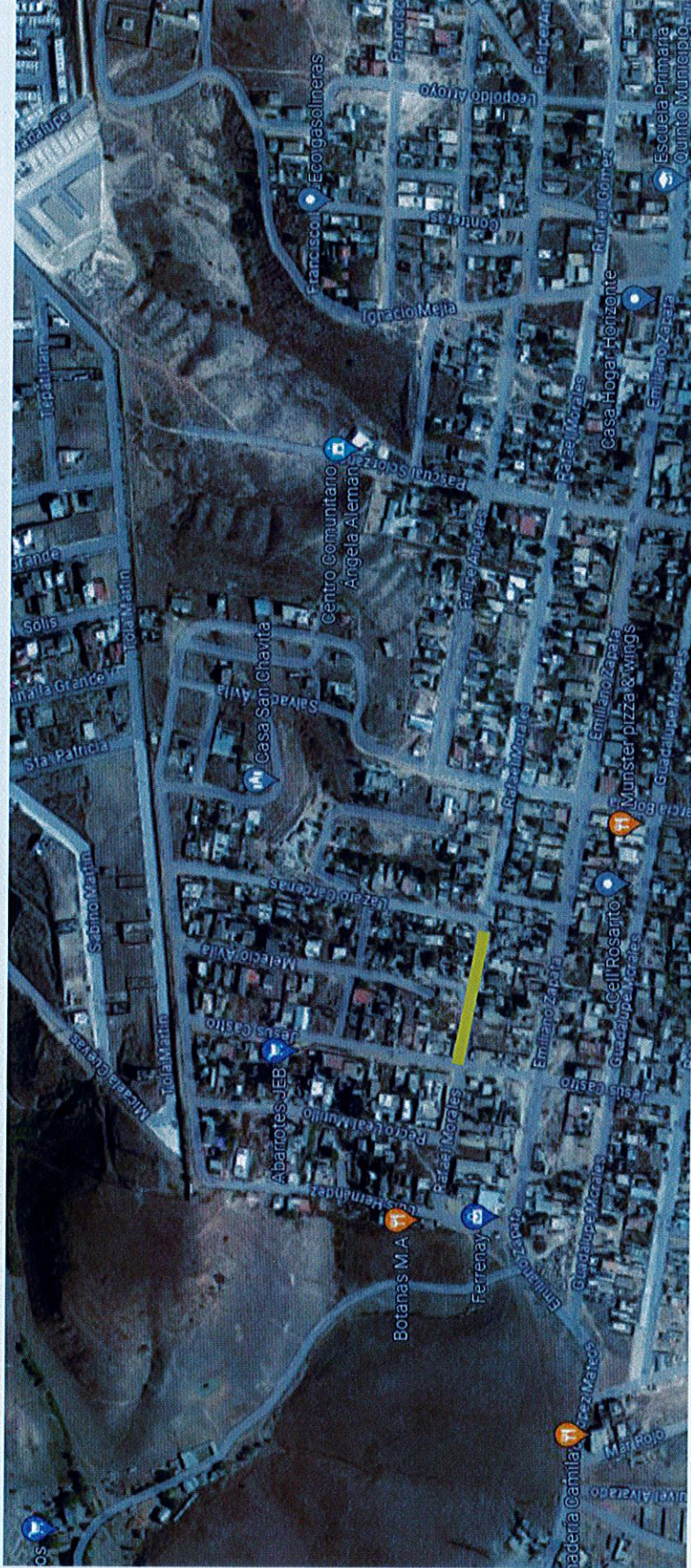

ROSARITO

PRODEUR



# Fotos

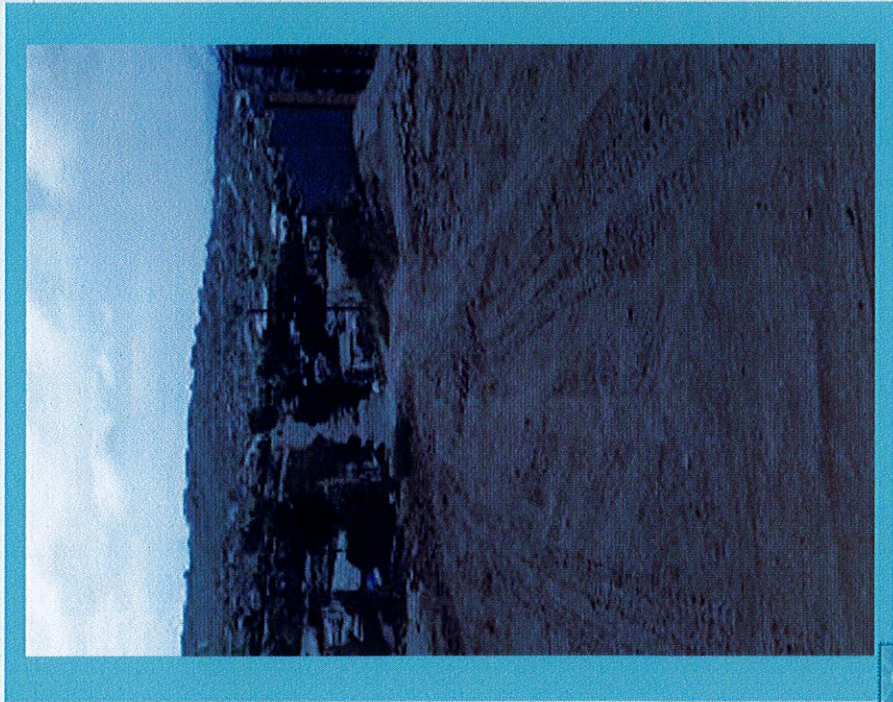



**H. IX Ayuntamiento de Playas de Rosarito**  
 Pavimentación con Concreto Hidráulico de la Calle Jesús Castro  
 desde Blvd. Emiliano Zapata hasta Calle Agraria  
 Col. Ampliación Plan Libertador, Delegación Plan Libertador, Playas de Rosarito, B.C.



PRODEUR  
 PROGRAMA DE DESARROLLO URBANO DE ROSARITO

**Resumen de Partidas**

Tipo	Clave	Descripción	Importe
Capítulo		Pavimentación con Concreto Hidráulico de la Calle Jesús Castro desde Blvd. Emiliano Zapata hasta Calle Agraria Col. Ampliación Plan Libertador, Delegación Plan Libertador, Playas de Rosarito, B.C.	\$ 6,067,621.30
Subcapítulo	1	Preliminares	\$ 53,429.95
Subcapítulo	2	Terracerías	\$ 1,592,383.31
Subcapítulo	3	Guarniciones Tipo "L"	\$ 325,663.46
Subcapítulo	4	Pavimentación	\$ 2,018,263.66
Subcapítulo	5	Albatería	\$ 88,542.29
Subcapítulo	6	Tomos y Descargas	\$ 191,672.78
Subcapítulo	7	Señalización	\$ 107,250.39
Subcapítulo	8	Banqueta	\$ 682,015.44
Subcapítulo	9	Limpiezas de Obra	\$ 39,620.16
SUBTOTAL			\$ 5,098,841.44
IVA 16%			\$ 815,814.52
3% SUPERVISION			\$ 152,965.24
TOTAL			\$ 6,067,621.30

SEIS MILLONES SESENTA Y SIETE MIL SEISCIENTOS VEINTIUN PESOS 30/100 M.N."

**\$6'067,621.30**

Presupuesto



**PRODEUR**



# 14

# Calle Rafael Gómez

Pavimentación con Concreto Hidráulico de **2,030.21 m<sup>2</sup>**  
de la Calle Rafael Gómez, desde Calle Jesús Castro hasta  
Calle Lázaro Cárdenas, Colonia Ampliación Plan  
Libertador, Delegación Zona Centro, Playas de Rosarito  
B.C.



# Fotos

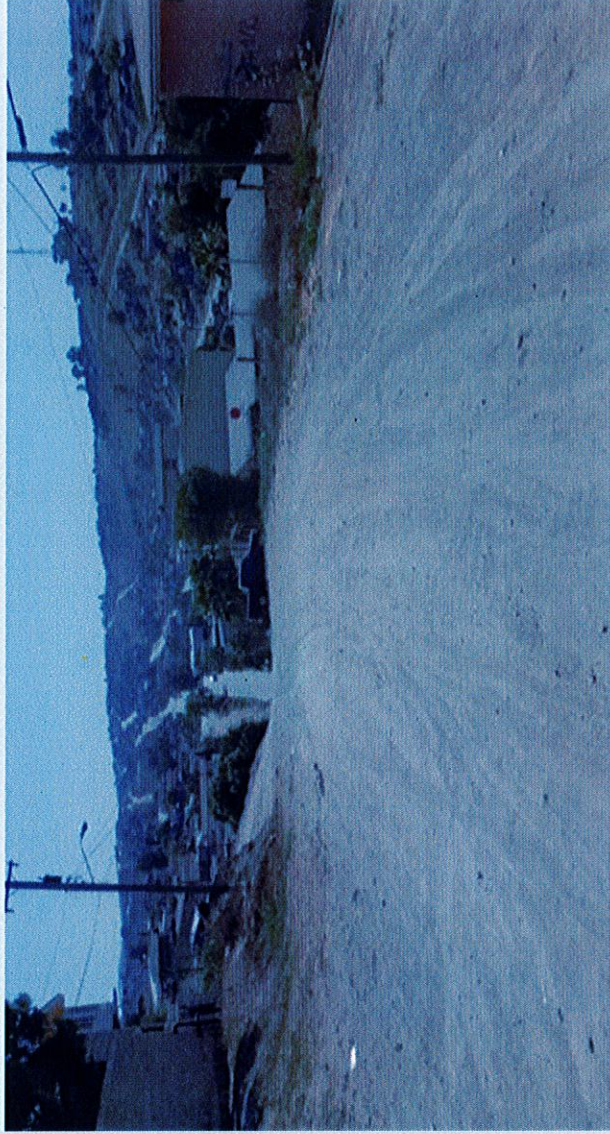



**H. IX Ayuntamiento de Playas de Rosarito**  
 Pavimentación con Concreto Hidráulico en Calle Rafael Gómez desde la calle Jesús Castro hasta la calle Lázaro desde la calle Jesús Castro hasta la calle Lázaro Cárdenas  
 Colonia Ampliación Plan Libertador, Playas de Rosarito, B.C.

Página 1 de 1

**Resumen de Presupuesto**

Tipo	Clave	Descripción	Importe
Capítulo	Pavimentación con Concreto Hidráulico en Calle Rafael Gómez desde la calle Jesús Castro hasta la calle Lázaro Cárdenas Colonia Ampliación Plan Libertador, Playas de Rosarito, B.C.		\$ 3,461,967.09
Subcapítulo	1	Preliminares	\$ 35,499.90
Subcapítulo	2	Terracerías	\$ 966,537.00
Subcapítulo	3	Guarniciones Tipo "L"	\$ 141,714.26
Subcapítulo	4	Pavimentación	\$ 1,262,380.61
Subcapítulo	5	Albatería	\$ 59,719.77
Subcapítulo	6	Tomas y Descargas	\$ 73,720.30
Subcapítulo	7	Señalamiento	\$ 38,410.68
Subcapítulo	8	Banqueta	\$ 306,871.00
Subcapítulo	9	Limpiezas de Obra	\$ 24,362.52
<b>SUBTOTAL</b>			\$ 2,909,216.04
<b>IVA 16%</b>			\$ 465,474.57
<b>SUPERVISION 3%</b>			\$ 87,276.48
<b>TOTAL</b>			\$ 3,461,967.09

**\$3'461,967.09**

Presupuesto

TRES MILLONES CUATROCIENTOS SESENTA Y UN MIL NOVECIENTOS SESENTA Y SIETE PESOS 09/100 M.N.



**PRODEUR**

# 15

# Calle De Los Pinos

Pavimentación con Concreto Hidráulico de **3,016.26 m<sup>2</sup>** de la calle De Los Pinos, desde Calle Av. Loreto hasta Calle Cerrada De Los Pinos, Colonia Plan Libertador, Delegación Zona Centro, Playas de Rosarito B.C.

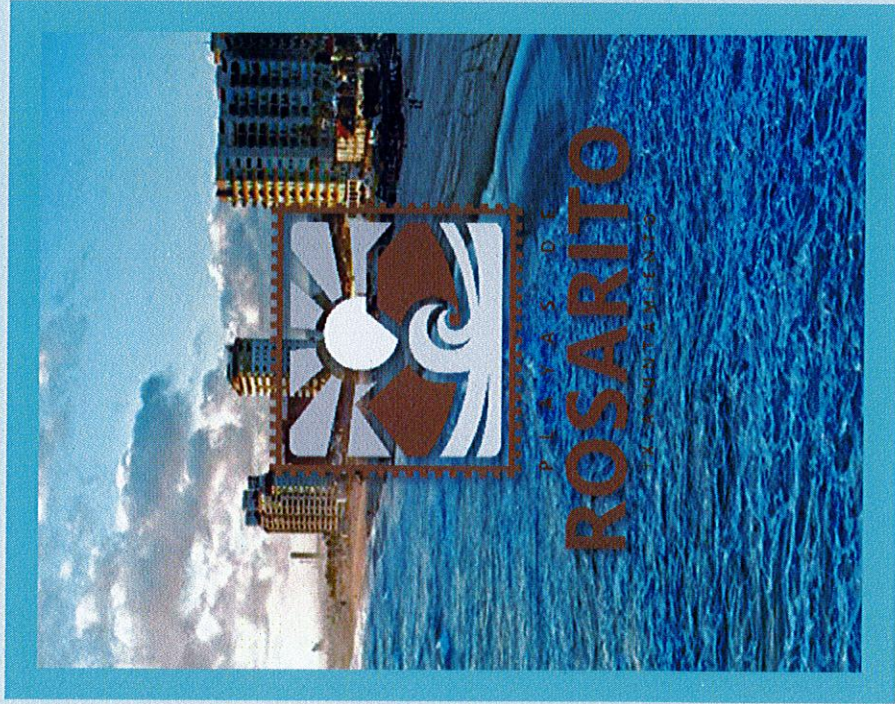

# UBICACIÓN

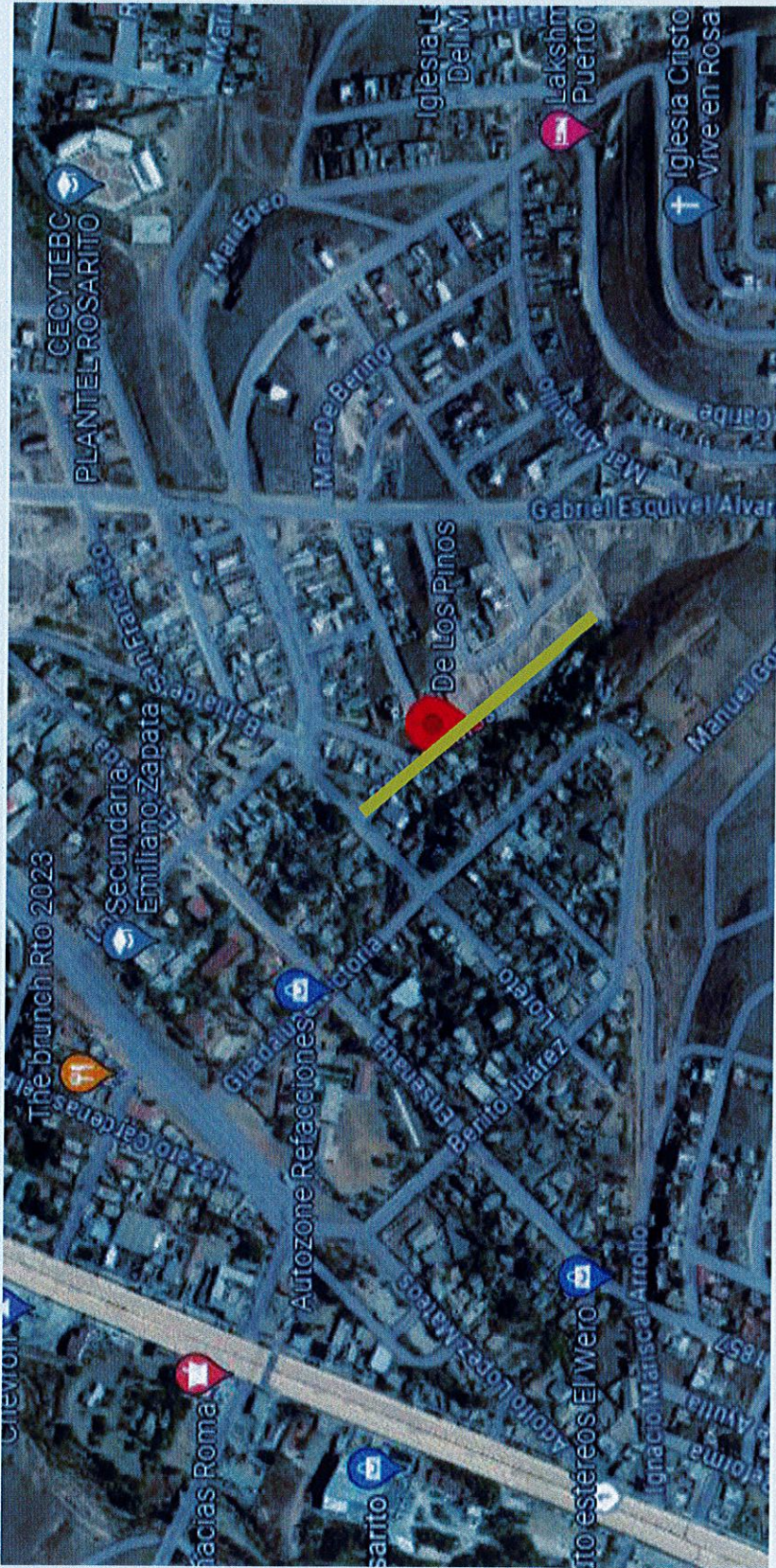

ROSARITO

PRODEUR



# Fotos





**H. IX Ayuntamiento de Playas de Rosarito**  
 Pavimentación con Concreto Hidráulico en la Calle Los Pinos desde la Av. Loreto hasta calle Cerrada de Los Pinos  
 Colonia Plan Libertador, Playas de Rosarito, B.C.

**PRODEUR**  
 PROGRAMA DE DESARROLLO URBANO DE ROSARITO

**Resumen de Presupuesto**

Tipo	Clave	Descripción	Importe
Capítulo		Pavimentación con Concreto Hidráulico en la Calle Los Pinos desde la Av. Loreto hasta calle Cerrada de Los Pinos Colonia Plan Libertador, Playas de Rosarito, B.C.	\$ 5,395,590.68
Subcapítulo	1	Preliminares	\$ 50,099.50
Subcapítulo	2	Terracerías	\$ 1,209,105.07
Subcapítulo	3	Guarniciones Tipo "L"	\$ 305,851.28
Subcapítulo	4	Pavimentación	\$ 1,786,536.95
Subcapítulo	5	Albatería	\$ 56,918.78
Subcapítulo	6	Tomas y Descargas	\$ 162,184.66
Subcapítulo	7	Selamiento	\$ 44,240.92
Subcapítulo	8	Banqueta	\$ 882,977.54
Subcapítulo	9	Limpieza de Obra	\$ 36,195.12
<b>SUBTOTAL</b>			<b>\$ 4,534,109.82</b>
IVA 16%			\$ 725,457.57
SUPERVISION 3%			\$ 136,023.29
<b>TOTAL</b>			<b>\$ 5,395,590.68</b>

CINCO MILLONES TRESCIENTOS NOVENTAY CINCO MIL QUINIENTOS NOVENTA PESOS 68/100 M.N.



**PRODEUR**

**\$5,395,590.68**

Presupuesto

# 16 Agua Potable Villas de Costa Rica

Introducción de **1,150.00ml** de red de agua potable en colonia Villas de Costa Rica en calles Costa Dorada, Costa de Rosarito, Costa de Ensenada, Costa de San Felipe, Costa Diamante, Costa Rica y Costa vieja , Playas de Rosarito, B.C.

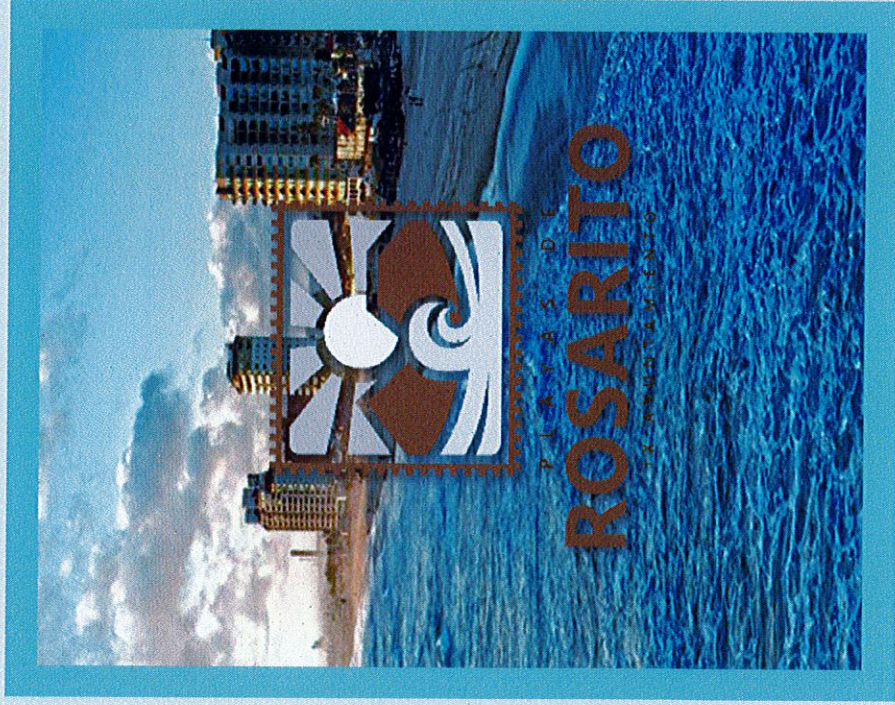

# UBICACIÓN



# Fotos

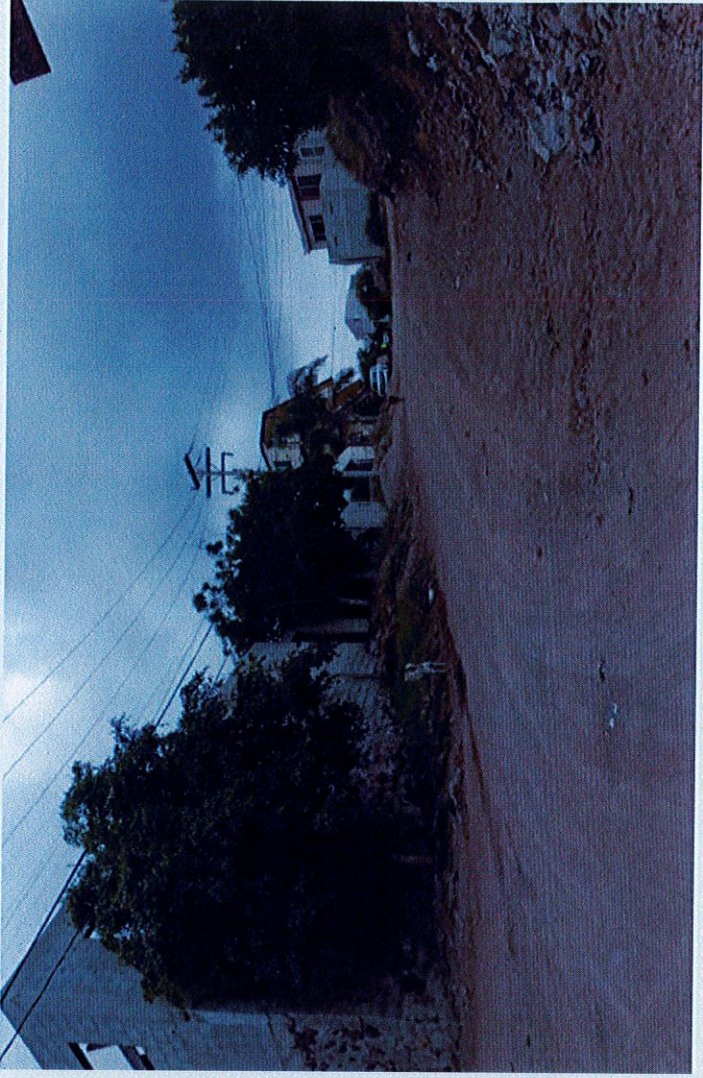

ROSARITO  
MUNICIPIO

PRODEUR

# Proyecto

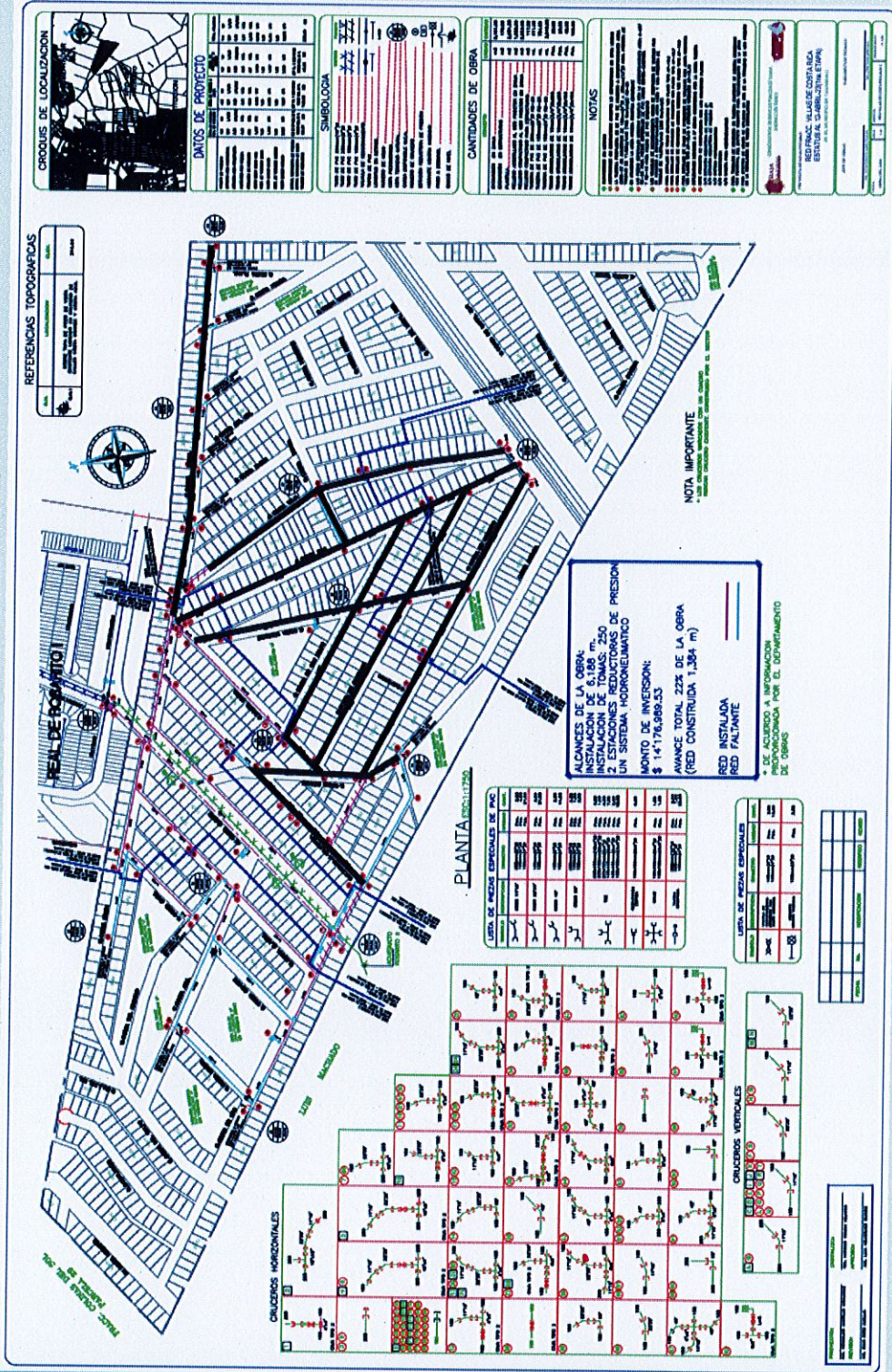



H. IX Ayuntamiento de Playas de Rosarito  
 CONSTRUCCION DE RED DE AGUA POTABLE 2DA ETAPA  
 EN FRACCIONAMIENTO VILLAS DE COSTA RICA  
 EN EL MUNICIPIO DE PLAYAS DE ROSARITO, B.C.



Prodeur de Desarrollo Urbano del Rosarito

RESUMEN DE PARTIDAS

TIPO CAPITULO	CLAVE	DESCRIPCION	IMPORTE
CONSTRUCCION DE RED DE AGUA POTABLE 2DA ETAPA EN FRACCIONAMIENTO VILLAS DE COSTA RICA EN EL MUNICIPIO DE PLAYAS DE ROSARITO, B.C.			\$ 7,178,847.83
SUBCAPITULO	1	PRELIMINARES	\$ 20,902.00
SUBCAPITULO	2	TERRACERIAS	\$ 2,183,348.95
SUBCAPITULO	3	AGUA POTABLE	\$ 2,334,241.58
SUBCAPITULO	4	CAJA DE VALVULAS	\$ 235,357.70
SUBCAPITULO	5	ACARREOS	\$ 303,944.47
SUBCAPITULO	6	ESTACION REDUCTORA DE PRESION	\$ 484,137.93
SUBCAPITULO	7	TOMAS DOMICILIARIAS	\$ 459,711.50
SUBTOTAL			\$ 6,032,845.23
16% IVA			\$ 965,233.24
SUPERVISION 3%			\$ 180,979.36
TOTAL			\$ 7,178,847.83

SIETE MILLONES CIENTO SETENTA Y OCHO MIL OCHOCIENTOS CUARENTA Y SIETE PESOS 83/100 M.N.



ROSARITO  
MUNICIPIO

PRODEUR

\$7,178,847.83

Presupuesto

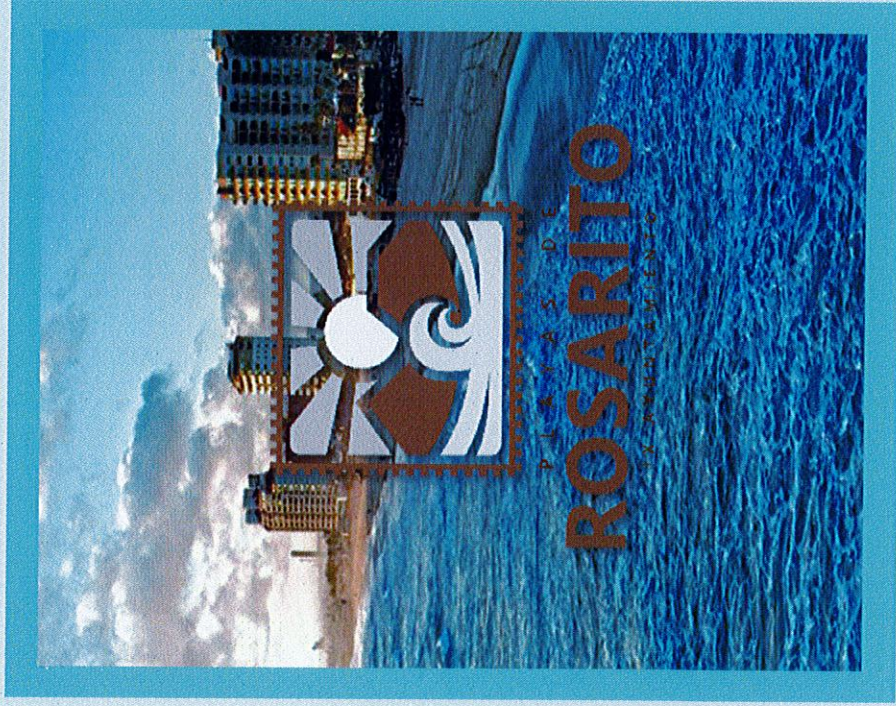

# 17 Juzgado Cívico

Construcción de **930.70 m<sup>2</sup>** para Juzgado Cívico Municipal para la Secretaría de Seguridad y Protección Ciudadana ubicada en la calle José Haros Aguilar, colonia Villa Turística, Zona centro, Playas de Rosarito, B.C.



# UBICACIÓN

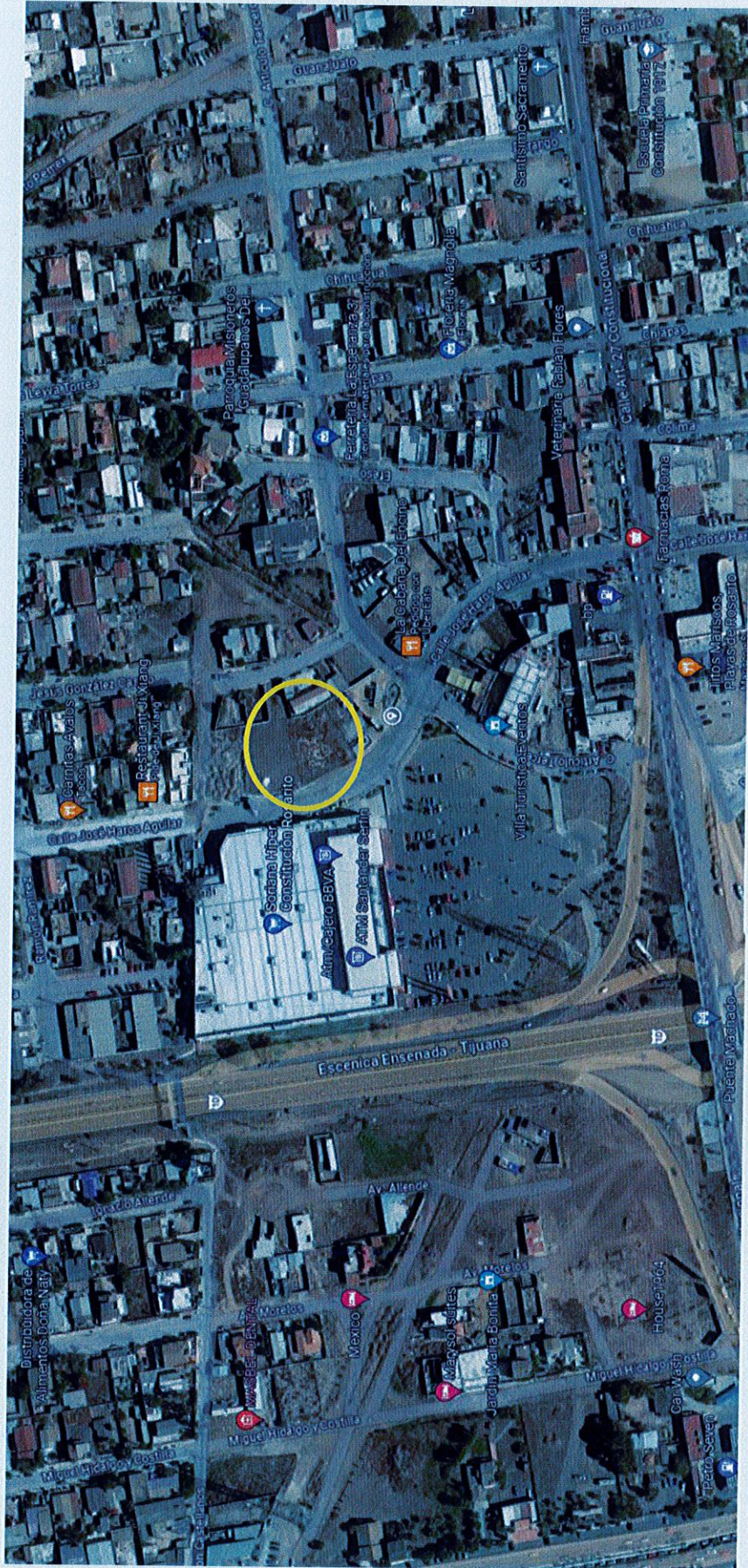

ROSARITO

PRODEUR

# Fotos

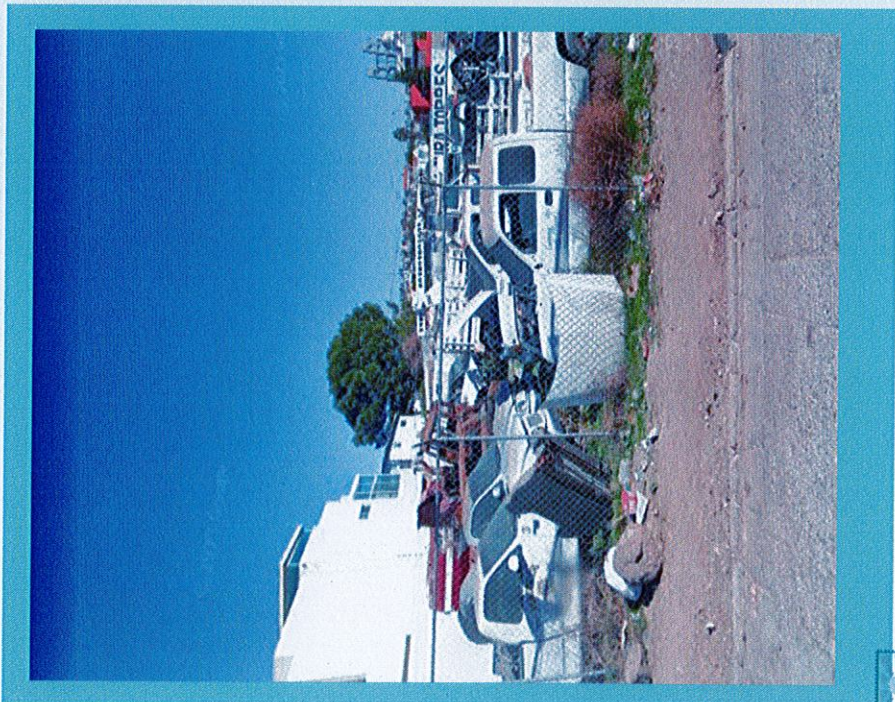

ROSARITO  
MEXICO

PRODEUR

# Proyecto

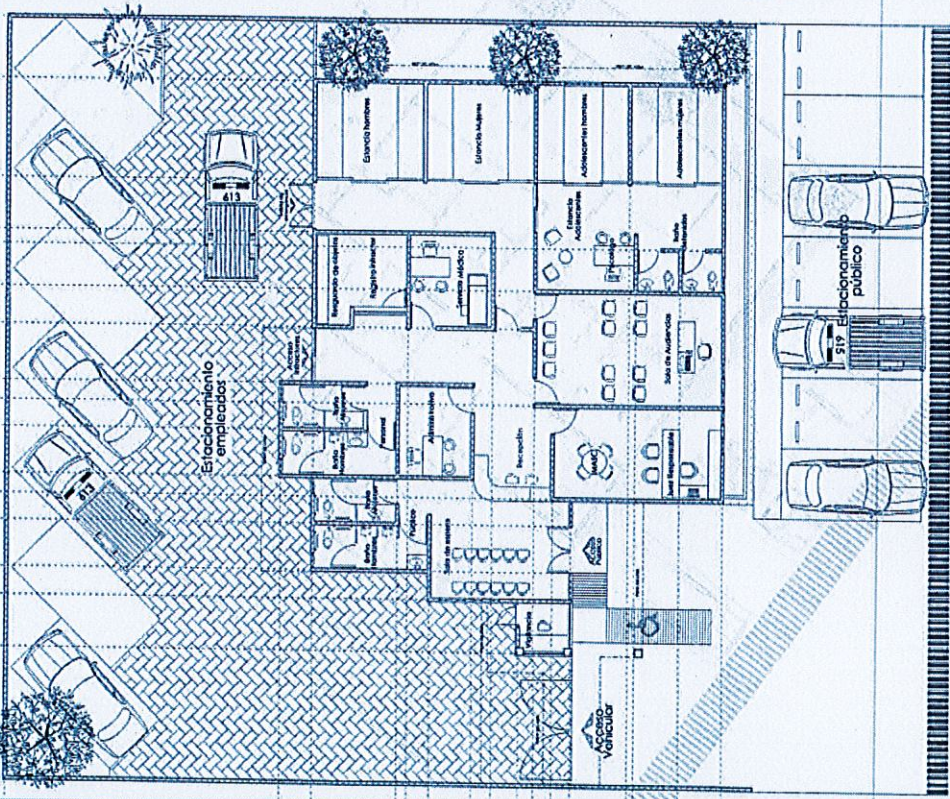

El secretario ejecutivo del sistema nacional de Seguridad Pública, a través de la dirección general de apoyo técnico presenta el proyecto tipo **Juzgado Cívico**

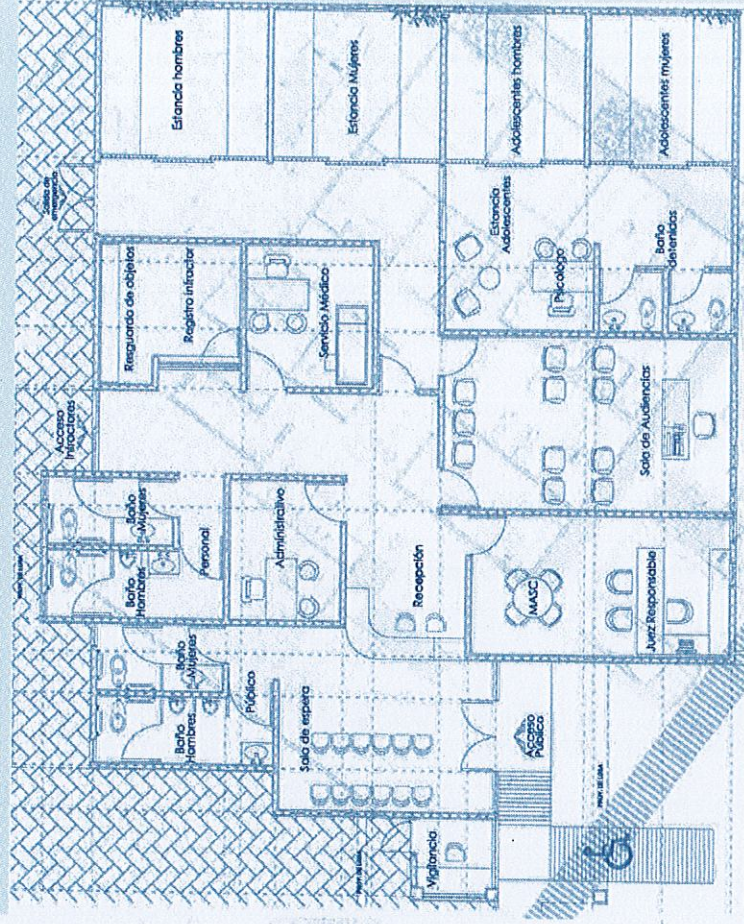

ROSARITO  
SISTEMAS

PRODEUR



# Proyecto



RO SARITO  
GOBIERNO MUNICIPAL

PRODEUR



# Proyecto



PRODEUR



### H. IX Ayuntamiento de Playas de Rosarito

Construcción de Juzgado Cívico Municipal para la secretaría de Seguridad y Protección Ciudadana ubicada en la calle .

José Haros Aguilar, colonia Villa Turística, Zona centro, Playas de Rosarito, B.C.

#### Resumen de Presupuesto

Tipo	Clave	Descripción	Importe
Capítulo		Construcción de Juzgado Cívico Municipal para la secretaría de Seguridad y Protección Ciudadana ubicada en la calle .José Haros Aguilar, colonia Villa Turística, Zona centro, Playas de Rosarito, B.C.	\$ 16,212,870.47
Subcapítulo	1	Edificio	\$ 10,242,986.83
Subcapítulo	2	Banquetas y Pavimentos	\$ 2,746,721.22
Subcapítulo	3	Jardinería	\$ 249,181.67
Subcapítulo	4	Iluminación	\$ 267,615.92
Subcapítulo	5	Cisterna	\$ 117,755.25
SUBTOTAL			\$ 13,624,260.89
IVA 16%			\$ 2,179,881.74
SUPERVISION 3%			\$ 408,727.84
TOTAL			\$ 16,212,870.47

# \$16'212,870.47

Presupuesto



**PRODEUR**

# 18

## Remodelación de las oficinas de DAU y catastro

Remodelación de **67.56 m<sup>2</sup>** de las oficinas de la Dirección de Administración Urbana en casa municipal Fracc. Villa turística, delegación Zona Centro, Playas de Rosarito, B.C.

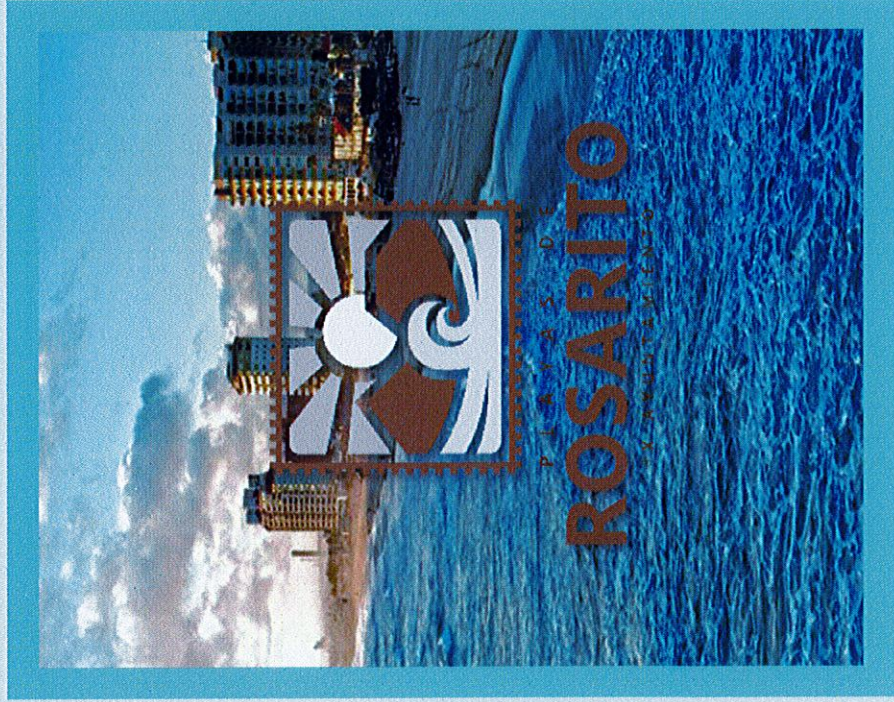



# UBICACIÓN

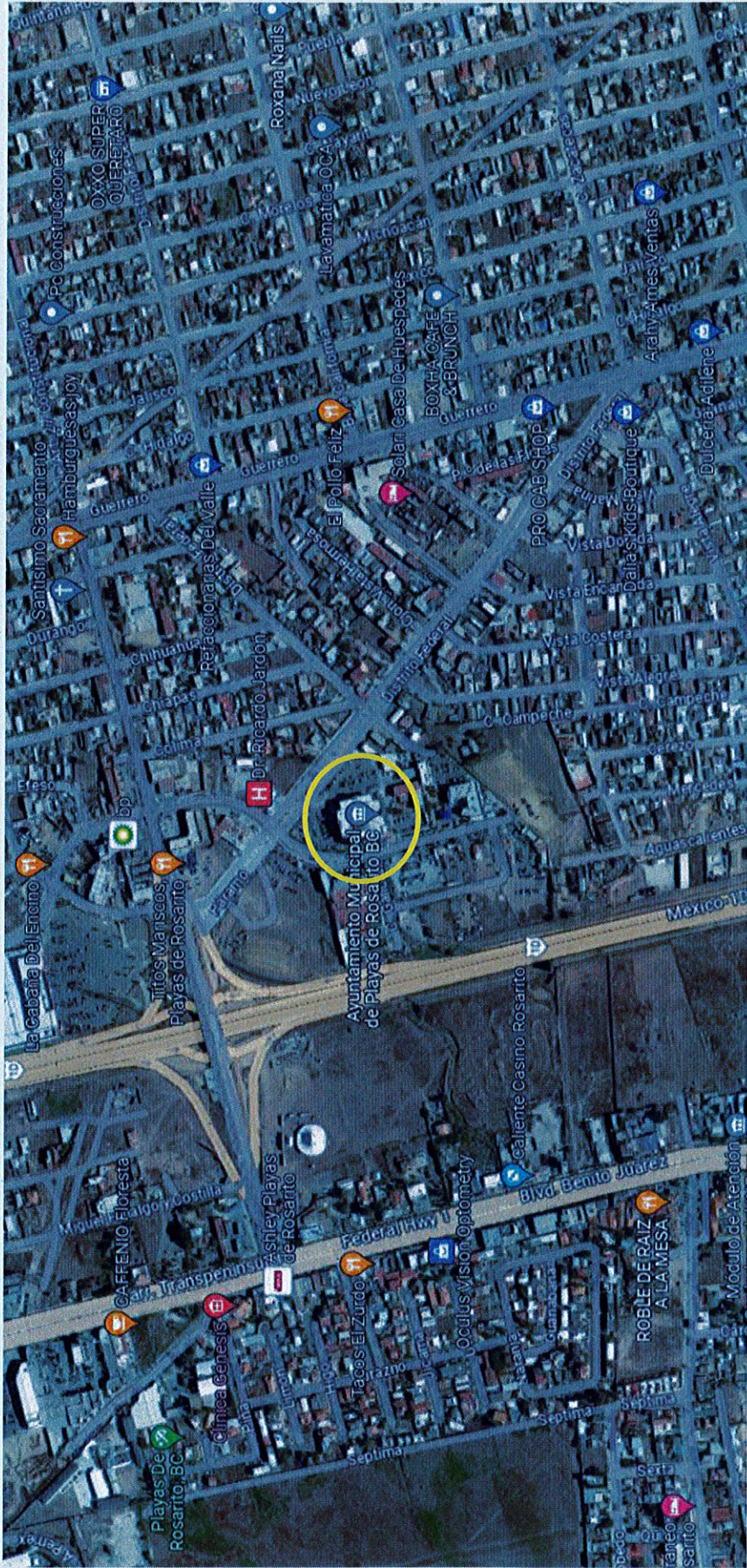

RO SARITO  
Baja California

PRODEUR

# Fotos

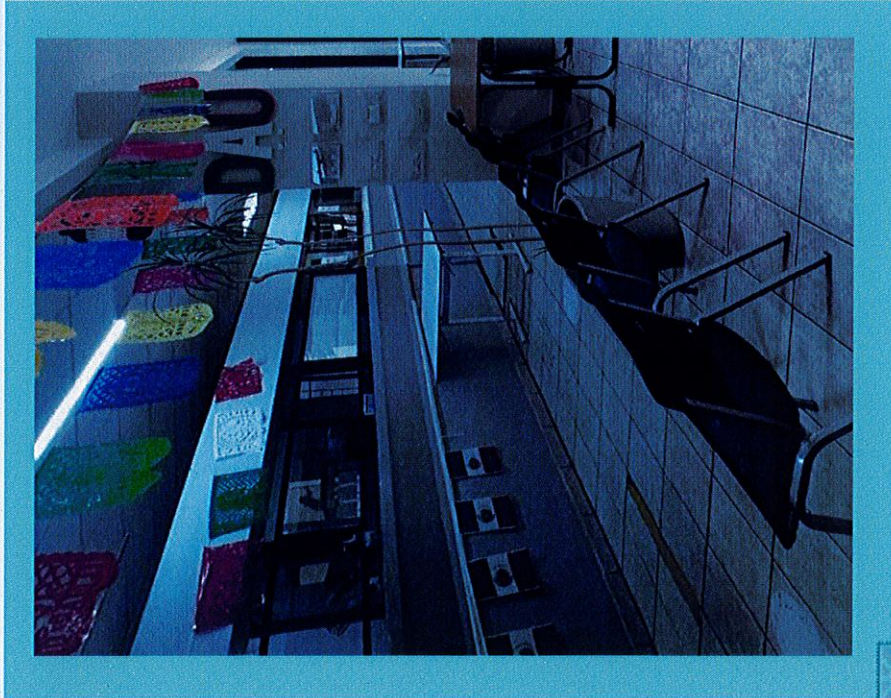

**PRODEUR**



H. IX Ayuntamiento de Playas de Rosarito

Remodelación de oficinas de la Dirección de Administración Urbana

Ubicada en la casa municipal

Colonia Villa Turística, zona centro Rosarito, B.C.

**PRODEUR**

Promotoras de Desarrollo Urbano de Rosarito

Resumen de Presupuesto Base

Tipo	Clave	Concepto	Importe
Capítulo		Remodelación de oficinas de la Dirección de Administración Urbana Ubicada en la casa municipal Colonia Villa Turística, zona centro Rosarito, B.C.	\$ 647,730.89
Subtítulo	1	PRELIMINARES	\$ 20,343.60
Subtítulo	2	MUROS	\$ 30,716.27
Subtítulo	3	INSTALACIONES ELECTRICAS	\$ 68,885.58
Subtítulo	4	ACABADOS	\$ 302,629.90
Subtítulo	5	LIMPIEZA EN OBRA	\$ 564.13
		<b>SUBTOTAL</b>	\$ 423,139.48
		IVA 16%	\$ 67,702.32
		SUPERVISION 3%	\$ 2,031.07
		<b>TOTAL</b>	\$ 492,872.87

CUATROCIENTOS NOVENTA Y DOS MIL OCHOCIENTOS SETENTA Y DOS PESOS 87100 M.N.

**\$492,872.87**

Presupuesto



**PRODEUR**

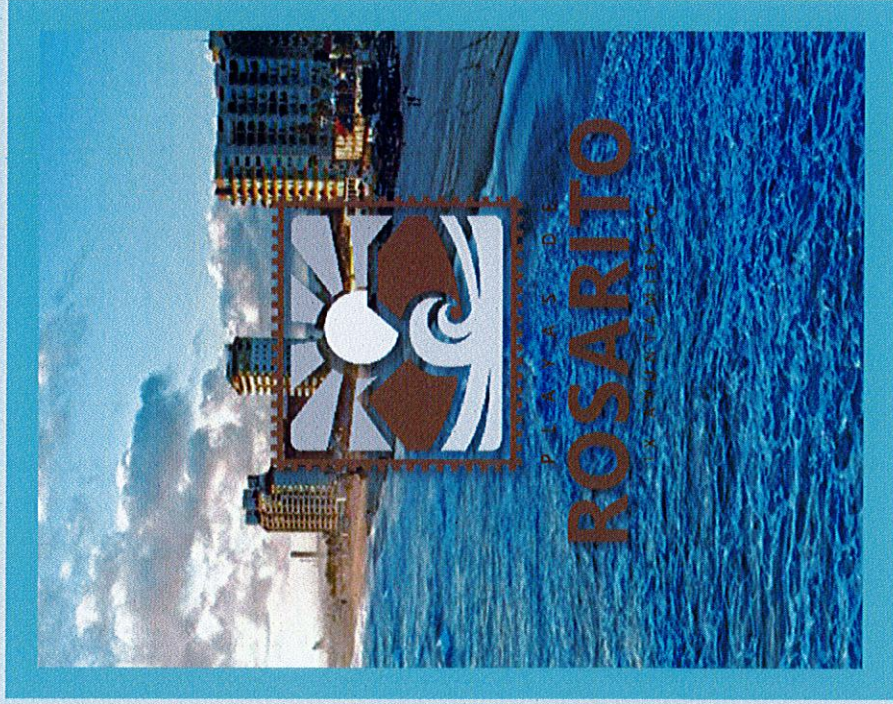

# 19

## **Rehabilitación de Recepción y Construcción de Comedor Comunitario y Área Infantil en Oficinas Dif**

Rehabilitación de Recepción y Construcción de Comedor Comunitario y Área Infantil en Oficinas Dif, Ubicada en la Casa Municipal, Fracc. Villa turística, Playas de Rosarito B.C.

# UBICACIÓN

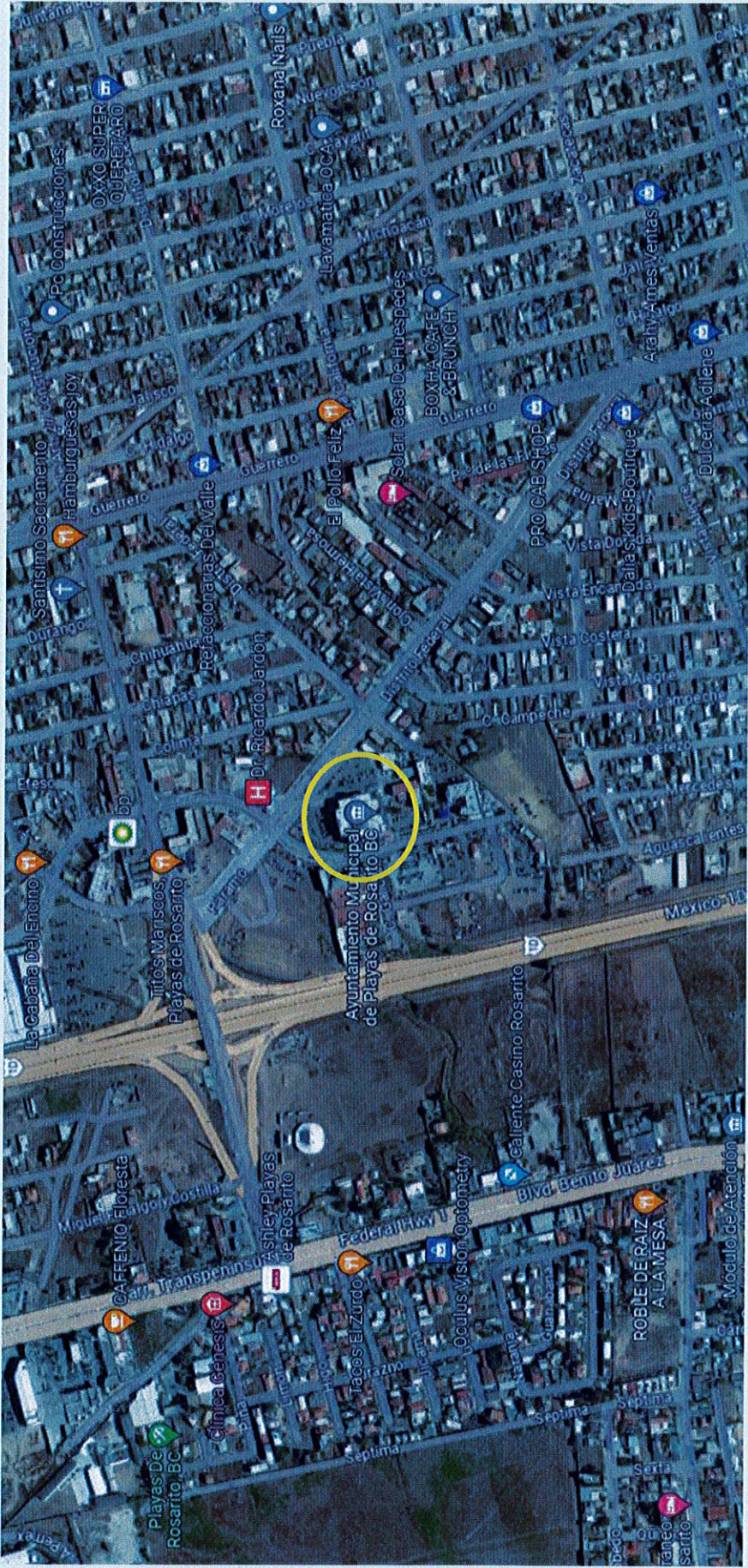

ROSARITO  
Baja California

PRODEUR

# Fotos

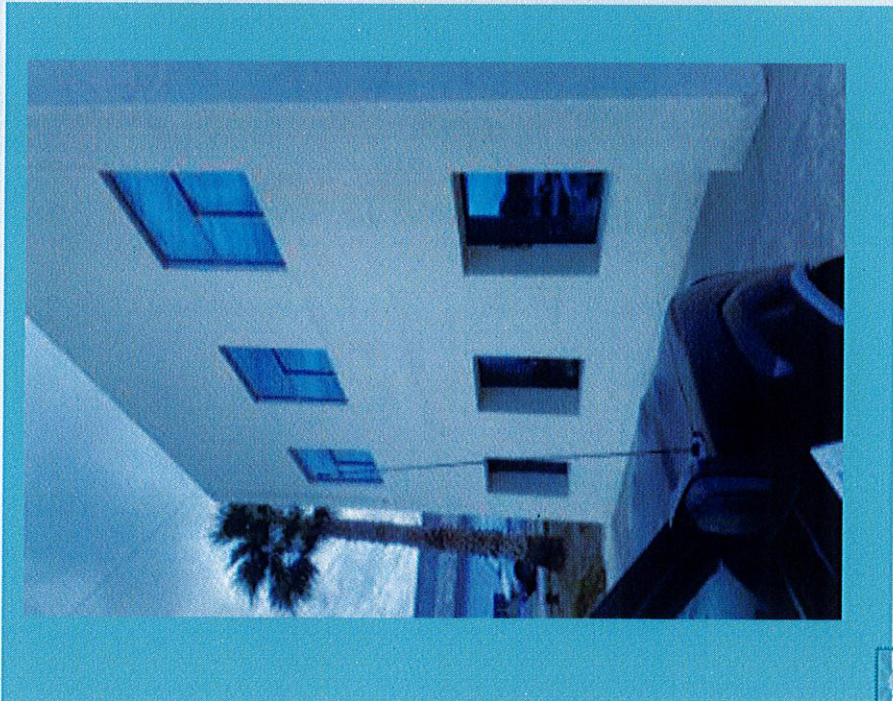

ROSARITO  
CONDOMINIO

PRODEUR

# Proyecto

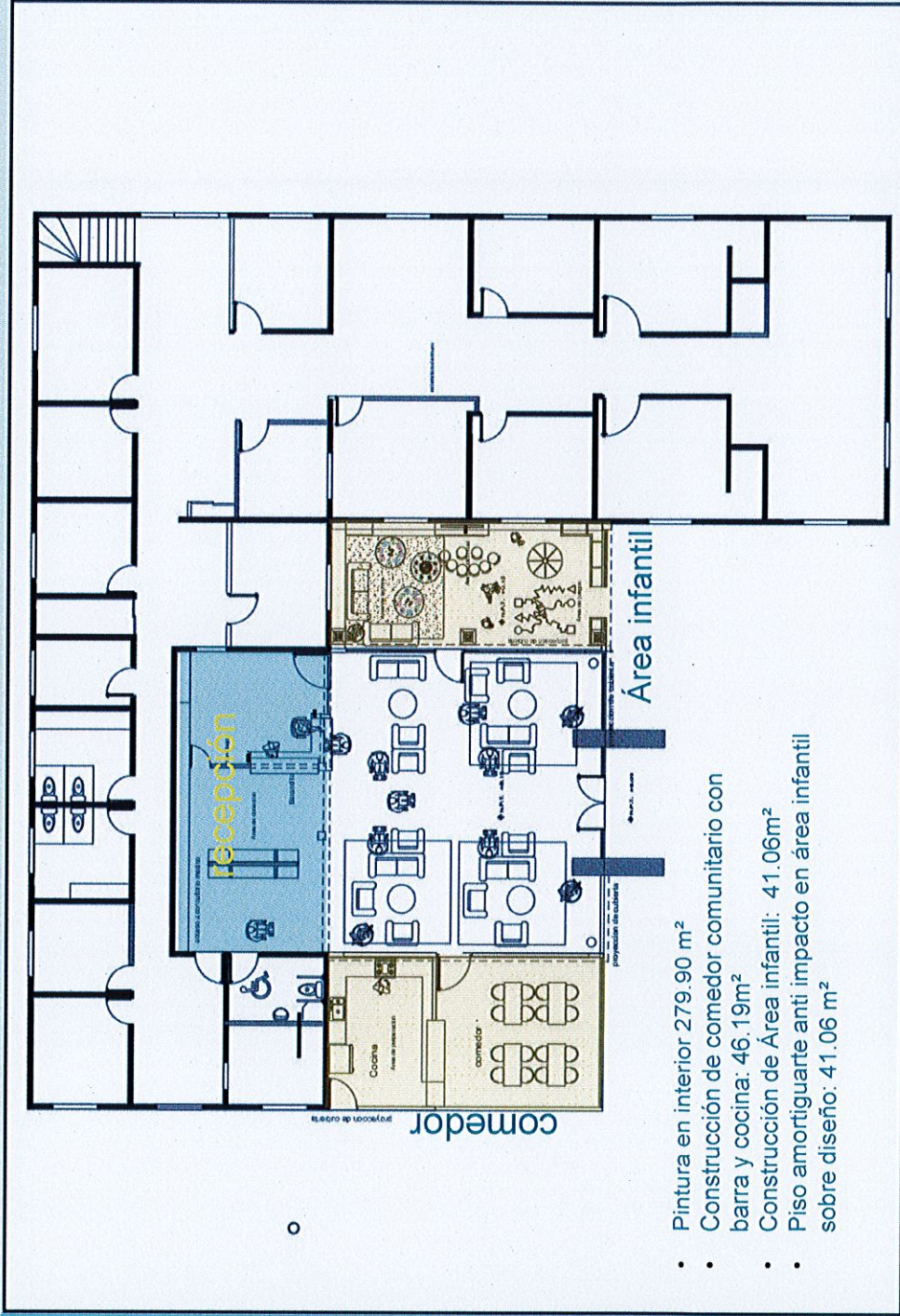

- Pintura en interior 279.90 m<sup>2</sup>
- Construcción de comedor comunitario con barra y cocina: 46.19m<sup>2</sup>
- Construcción de Área infantil: 41.06m<sup>2</sup>
- Piso amortiguante anti impacto en área infantil sobre diseño: 41.06 m<sup>2</sup>



ROSARITO

PRODEUR



### H. IX Ayuntamiento de Playas de Rosarito

Rehabilitación de recepción y construcción de comedor comunitario y área infantil en oficinas DIF  
Ubicada en la casa municipal

Fracc. villaturística, zona centro Rosarito, B.C.

**PRODEUR**  
Promotora de Desarrollo Urbano de Rosarito

#### Resumen de Presupuesto Base

Clave	Concepto	Importe
Substituto 1	PRELIMINARES	\$ 58,871.58
Substituto 2	AREA INFANTIL	\$ 683,953.24
Substituto 3	INSTALACIONES ELECTRICAS	\$ 34,663.86
Substituto 4	ACABADOS	\$ 132,959.62
Substituto 5	AREA DE COMEDOR	\$ 726,849.94
Substituto 6	LIMPIEZA EN OBRA	\$ 1,521.30
<b>SUBTOTAL</b>		<b>\$ 1,816,322.70</b>
IVA 16%		\$ 290,611.63
SUP 3%		\$ 54,489.68
<b>TOTAL</b>		<b>\$ 2,161,424.01</b>

**\$2,161,424.01**

Presupuesto



**PRODEUR**



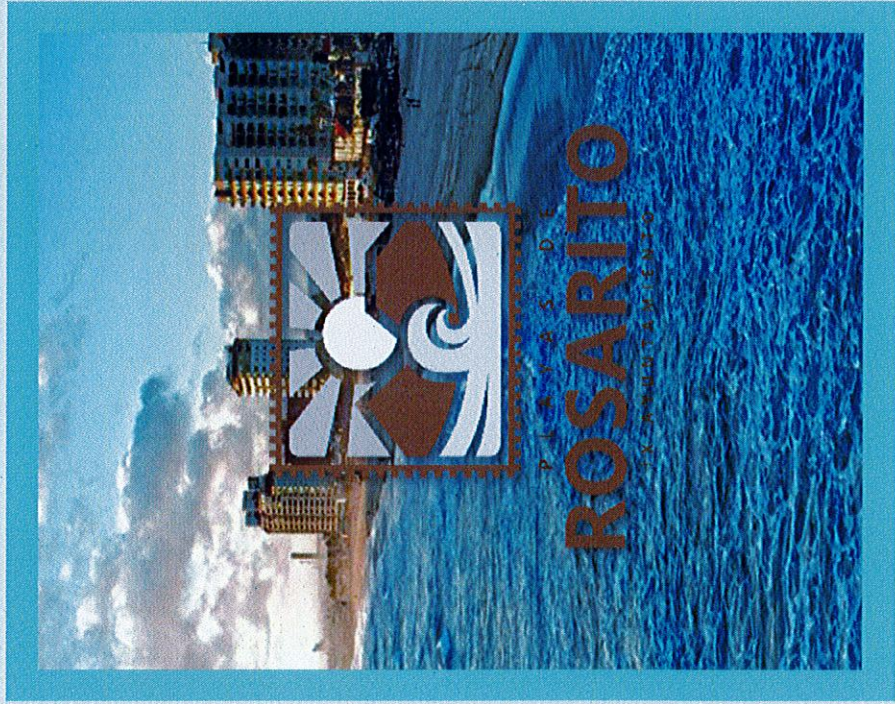

# 20

## Unidad Deportiva Lomas de Coronado

Rehabilitación de **3,804.33 m<sup>2</sup>** en Unidad Deportiva Lomas de Coronado, ubicado en la Avenida Isla Mujeres, colonia Lomas de Coronado, Zona centro, Playas de Rosarito, B.C.



# Fotos



**PRODEUR**

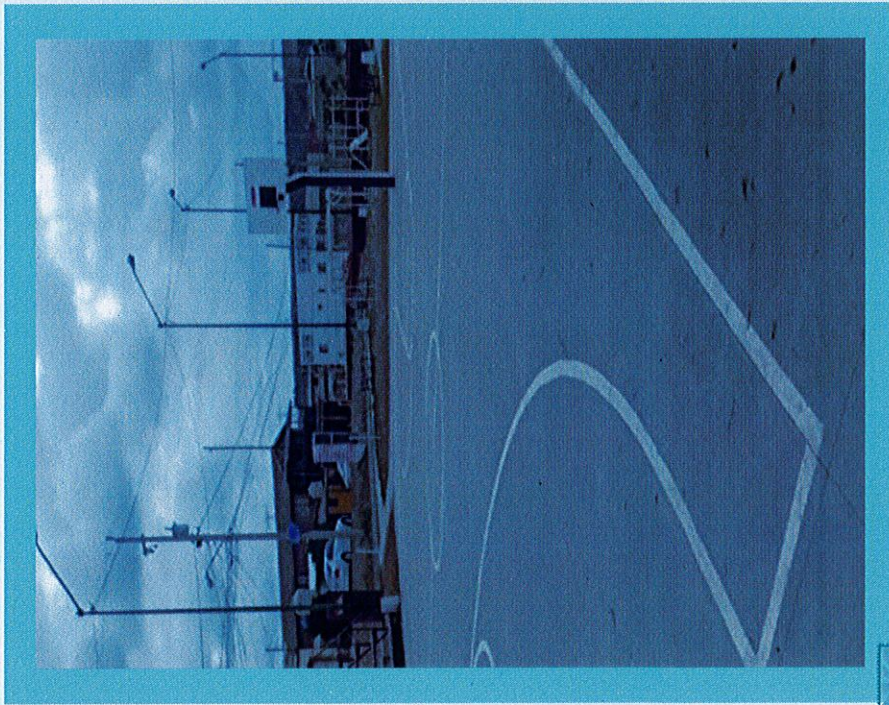



**H. IX Ayuntamiento de Playas de Rosarito**  
 Rehabilitación de Unidad Deportiva Lomas de Coronado  
 Ubicada en la Av. Isla Mujeres  
 Colonia Lomas de Coronado, Playas de Rosarito, B. C.

**PRODEUR**  
 Promotora de Desarrollo Urbano de Rosarito

**Resumen de Presupuesto**

Type	Clave	Description	Importe
Capítulo	Coronado, Playas de Rosarito, B.C.	Rehabilitación de Unidad Deportiva Lomas de Coronado Ubicada en la Av. Isla Mujeres Colonia Lomas de Coronado, Playas de Rosarito, B. C.	\$ 6,628,592.21
Subcapítulo	1	Preliminares	\$ 140,824.86
Subcapítulo	2	Cancha de Usos Múltiples	\$ 423,785.55
Subcapítulo	3	Cancha de Basquetbol	\$ 417,264.10
Subcapítulo	4	Media Cancha de Csaquetbol	\$ 210,810.23
Subcapítulo	5	Rehabilitación de Cancha de Fútbol (lado norte)	\$ 1,480,831.67
Subcapítulo	6	Rehabilitación de Cancha de Fútbol (lado sur)	\$ 899,172.89
Subcapítulo	7	Alumbrado	\$ 501,176.00
Subcapítulo	8	Bancas	\$ 255,229.65
Subcapítulo	9	Rehabilitación de Sanitarios	\$ 229,247.04
Subcapítulo	10	Banquetas	\$ 459,310.00
Subcapítulo	11	Cerco Perimetral	\$ 506,941.80
Subcapítulo	12	Limpiezas de Obra	\$ 45,651.96
<b>SUBTOTAL</b>			<b>\$ 5,570,245.55</b>
IVA 16%			\$ 891,239.29
SUPERVISION 3%			\$ 167,107.37
<b>TOTAL</b>			<b>\$ 6,628,592.21</b>

**\$6'628,592.21**

Presupuesto

SEIS MILLONES SEISCIENTOS VEINTIOCHO MIL QUINIENTOS NOVENTA Y DOS PESOS 21/100 M.N.



**PRODEUR**

# 21

## Asfalto cruceros Puente Machado

Reencarpetao Asfáltico de **8,784.16 m<sup>2</sup>** de la Av. art. 27 desde Blvd. Benito Juárez hasta calle Colima e instalación de semáforo en el cruceo Av. Art.27 constitucional y calle José Haros Aguilar, Fracc.Villa Turística, Zona Centro, Playas de Rosarito, B.C.



# UBICACIÓN

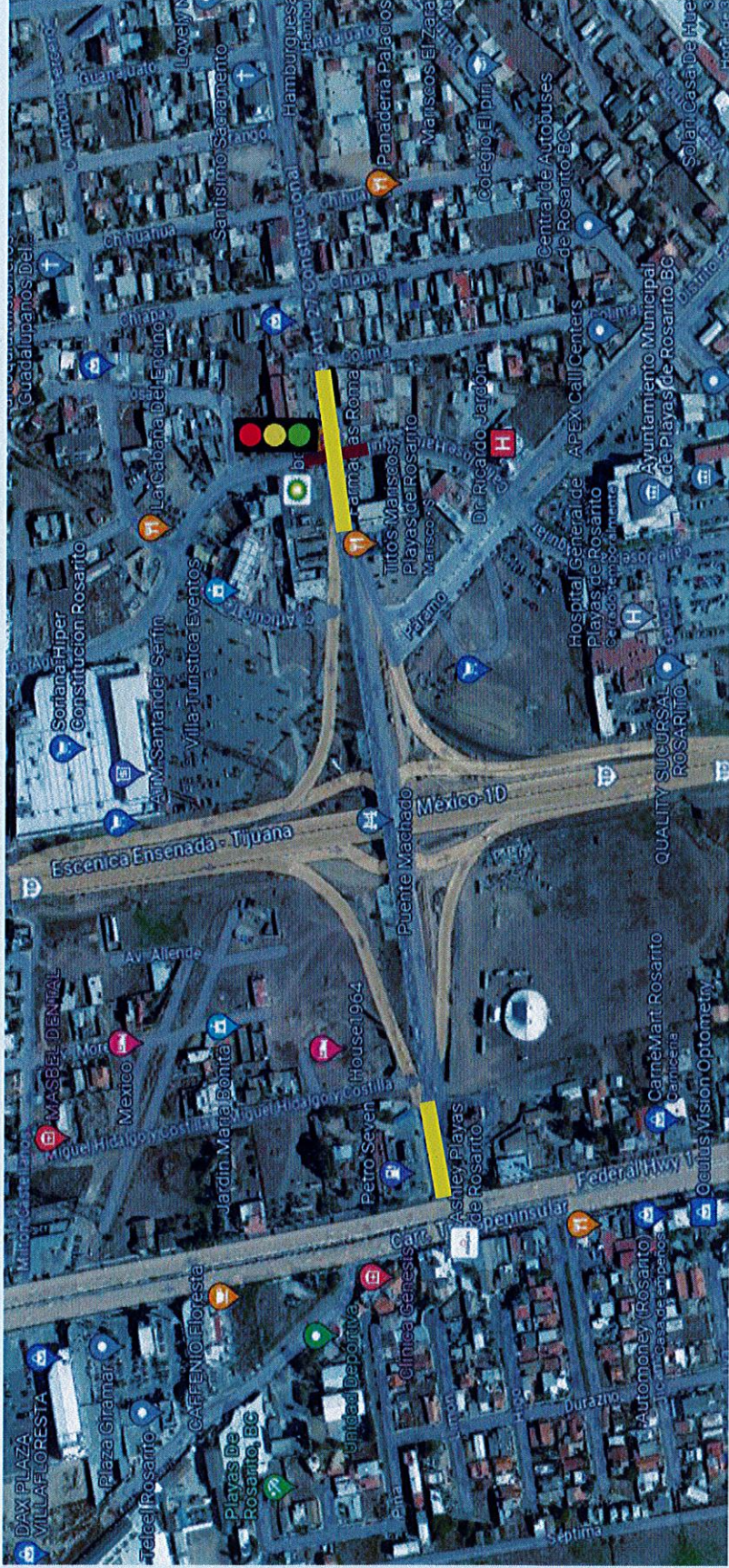

**PRODEUR**

# Fotos

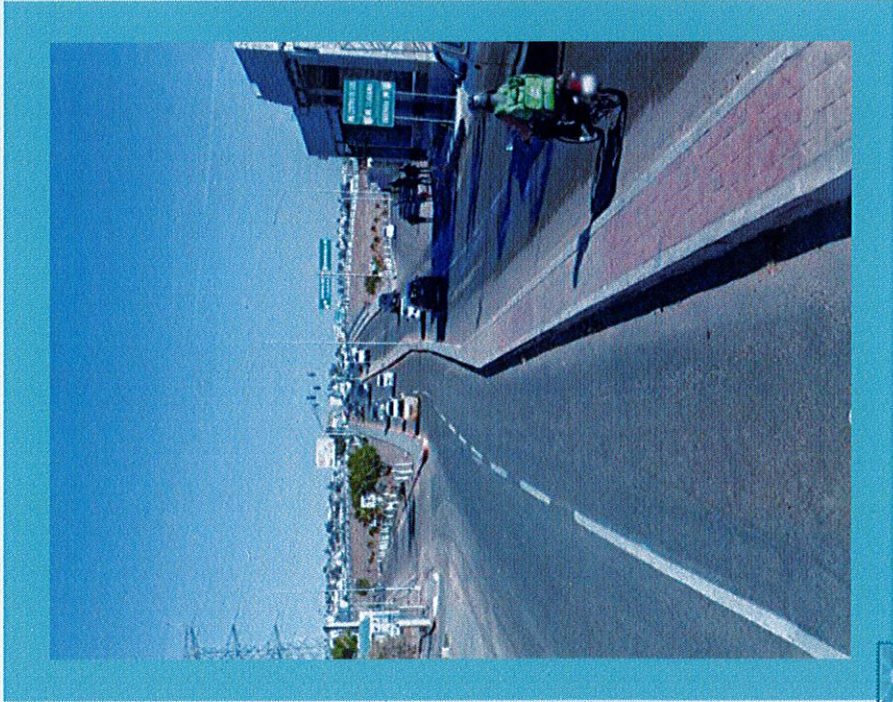



**ROSARITO**  
MUNICIPIO

**H. IX Ayuntamiento de Playas de Rosarito**  
Recarpetado Asfáltico de la Av. Art. 27  
desde Blvd. Benito Juárez hasta calle Colima e instalación de semáforo  
en el cruce Av. Art.27 y calle José Harón Aguilar,  
Fraccionamiento Villa Turística, Zona Centro, Playas de Rosarito, B.C.



Prodeur de Desarrollo Urbano de Rosarito

**Resumen de Presupuesto Base**

Tipo	Clave	Descripción	Importe
Capítulo		Recarpetado Asfáltico de la Av. Art. 27 desde Blvd. Benito Juárez hasta calle Colima e instalación de semáforo Fraccionamiento Villa Turística, Zona Centro, Playas de Rosarito, B.C.	\$ 10,041,398.69
Subcapítulo	1	Preliminares	\$ 76,097.57
Subcapítulo	2	Fresado	\$ 308,782.04
Subcapítulo	3	Carpeta Asfáltica	\$ 2,375,449.98
Subcapítulo	4	Bacheo	\$ 288,528.45
Subcapítulo	5	Camellón	\$ 57,241.30
Subcapítulo	6	Semáforo	\$ 5,006,209.19
Subcapítulo	7	Señalamientos	\$ 284,067.52
Subcapítulo	8	Limpiezas de Obra	\$ 40,674.01
SUBTOTAL			\$ 8,438,150.16
IVA 16%			\$ 1,350,104.03
SUPERVISION 3%			\$ 253,144.50
TOTAL			\$ 10,041,398.69

**\$10'041,398.69**

Presupuesto

DIEZ MILLONES CUARENTA Y UN MIL TRESCIENTOS NOVENTA Y OCHO PESOS 69/100 M.N.



**ROSARITO**  
MUNICIPIO

**PRODEUR**



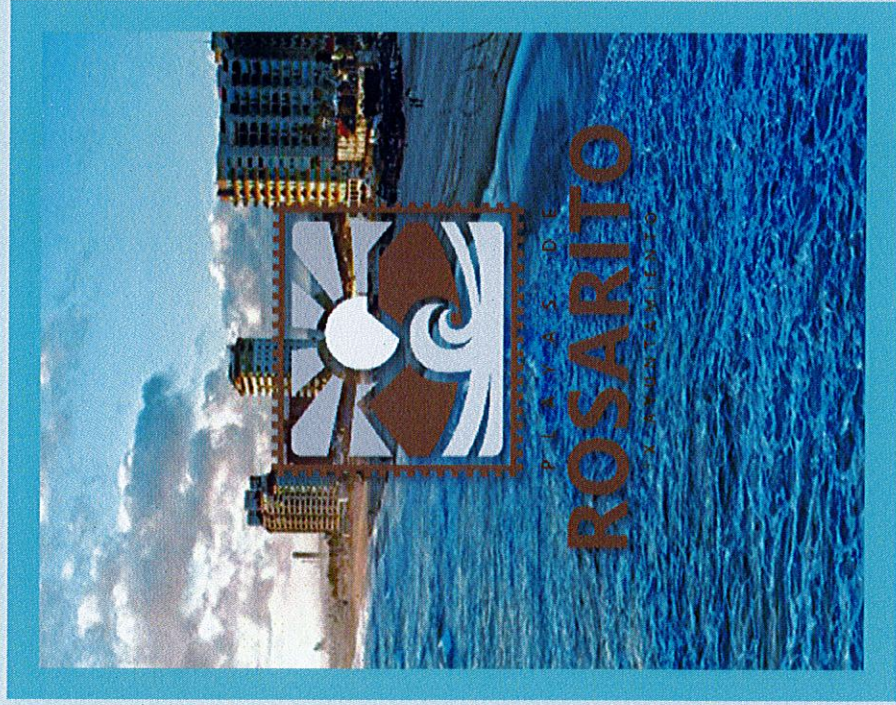

# 22 Construcción De Retorno A Blvd. Hisense

Reconstrucción de Retorno **1,351.68 m<sup>2</sup>** en Blvd. Benito Juárez Con Blvd. Hisense Y Construcción de Retorno en Blvd. Benito Juárez Frente a Área Comercial de la Colonia Independencia, Playas de Rosarito B.C.

# UBICACIÓN



# Fotos

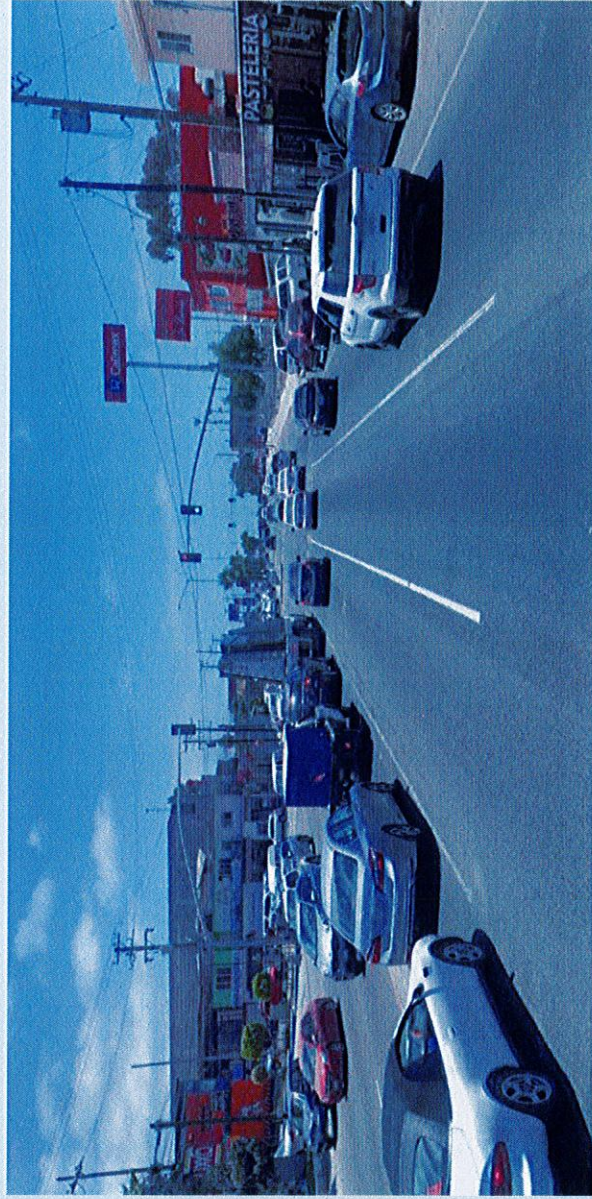



**H. IX Ayuntamiento de Playas de Rosarito**  
 Reconstrucción de Retorno en Blvd. Benito Juárez Con Blvd. Hiseense  
 y Construcción de Retorno en Blvd. Benito Juárez Frente a  
 Área Comercial de la Colonia Independencia  
 Playas de Rosarito, B.C.

**PRODEUR**

PROYECTO DE RECONSTRUCCIÓN DE RETORNO

**Resumen de Presupuesto Base**

Tipo	Clave	Descripción	Importe
Capítulo		Reconstrucción de Retorno en Blvd. Benito Juárez Con Blvd. Hiseense y Construcción de Retorno en Blvd. Benito Juárez Frente a Área Comercial de la Colonia Independencia, Playas de Rosarito, B.C.	\$ 2,754,167.55
Subcapítulo	1	Preliminares	\$ 412,548.28
Subcapítulo	2	Terracerías	\$ 649,701.21
Subcapítulo	3	Guarniciones Tipo "L"	\$ 270,806.82
Subcapítulo	4	Carpeta Asfáltica	\$ 557,332.66
Subcapítulo	5	Alumbrado	\$ 19,893.92
Subcapítulo	6	Camellón	\$ 197,349.78
Subcapítulo	7	Settelamientos	\$ 264,293.42
Subcapítulo	8	Limpiezas de Obra	\$ 12,503.04
SUBTOTAL			\$ 2,314,628.57
IVA 16%			\$ 370,308.24
SUPERVISION 3%			\$ 69,432.80
TOTAL			\$ 2,754,167.55

DOS MILLONES SETECIENTOS CINCUENTA Y CUATRO MIL CIENTO SESENTA Y SIETE PESOS 55/100 M.N.



**PRODEUR**

**\$2,754,167.55**

Presupuesto

# 23

## Regeneración de Blvd. Bonfil De La Colonia Mazatlán 1ra Etapa

Regeneración de **15,329.71 m<sup>2</sup>** del Blvd. Bonfil de la colonia Amp. Ejido Mazatlán 1ra etapa, desde calle Plutarco Elías Calles hasta Amador Hernández, Zona centro, Playas de Rosarito, B.C.

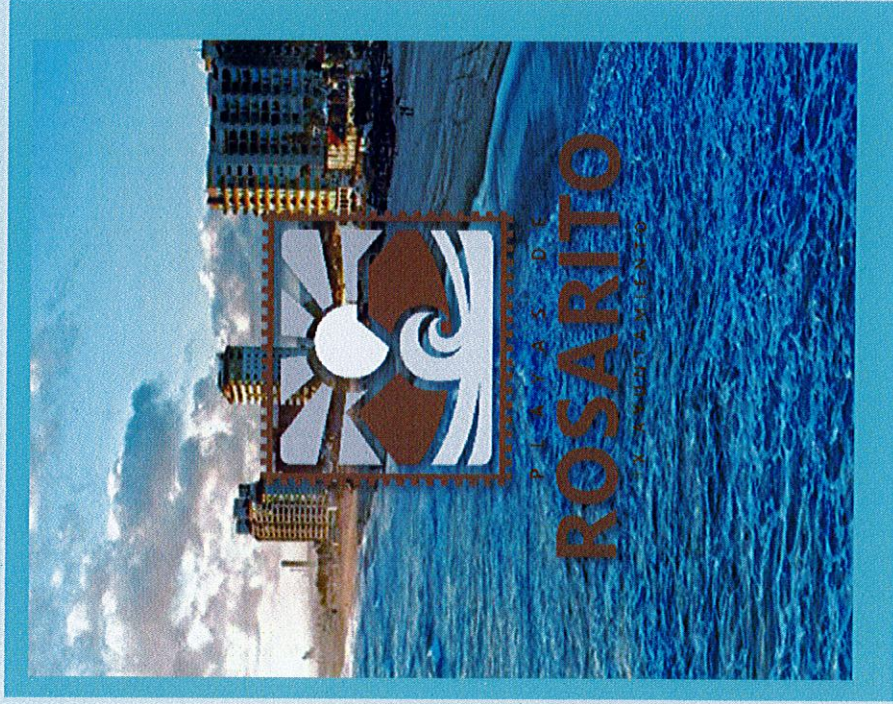

# UBICACIÓN

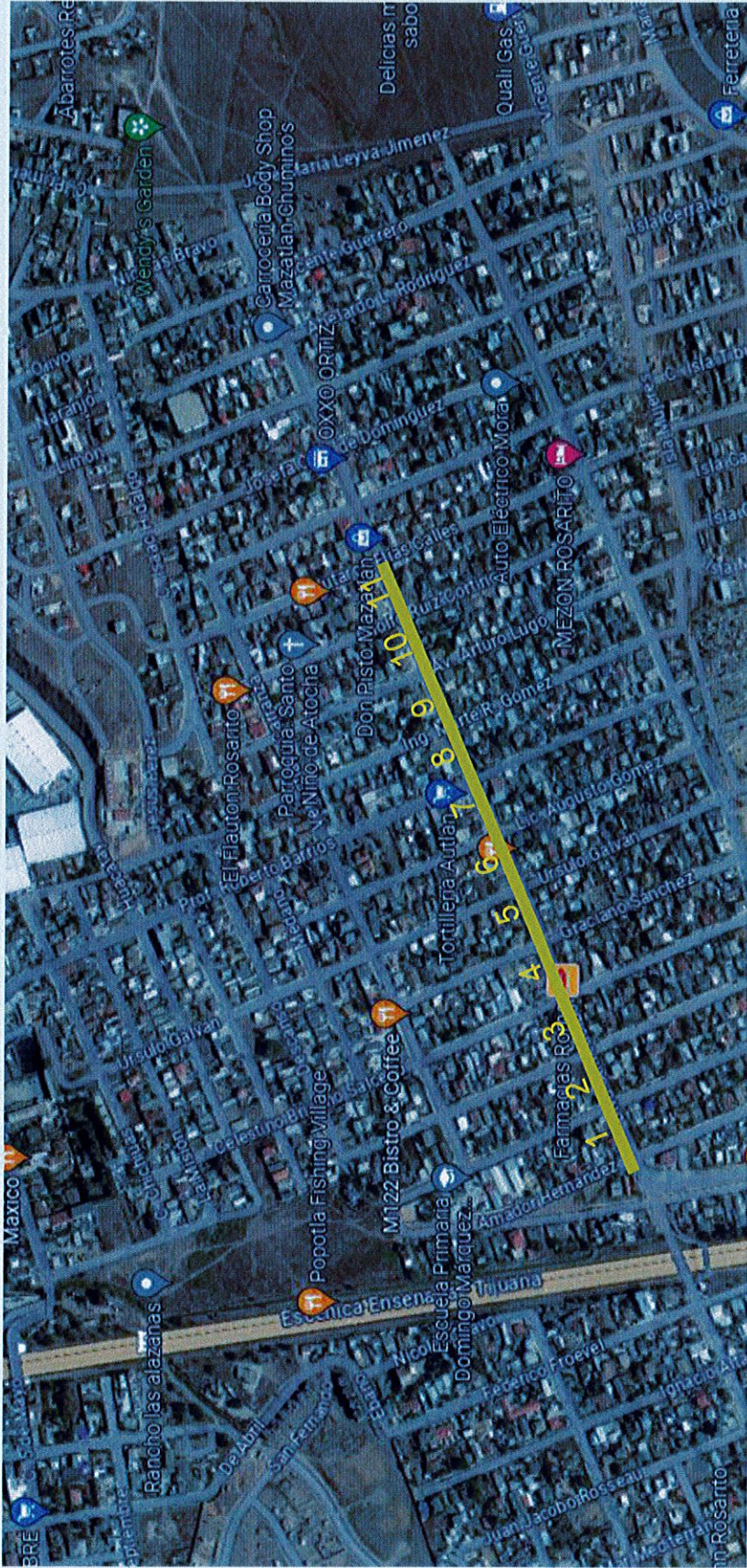

**PRODEUR**

# Fotos









**H. IX Ayuntamiento de Playas de Rosarito**  
 Regeneración de Blvd. Bontil  
 de la colonia Amp. Ejido Mazatlán 1ra etapa, desde calle Plutarco Elías Calles hasta Amador Hernández, zona centro, Playas de Rosarito, B.C.

**Resumen de Presupuesto**

Capítulo	Clave	Descripción	Importe
Subcapítulo	1	Preliminares	\$ 3,771,729.90
Subcapítulo	2	Terracerías	\$ 4,632,800.01
Subcapítulo	3	Guarniciones Tipo "L"	\$ 835,728.69
Subcapítulo	4	Pavimentación	\$ 5,943,251.71
Subcapítulo	5	Albanelería	\$ 586,063.06
Subcapítulo	6	Tomas y Descargas	\$ 162,184.66
Subcapítulo	7	Sistema de Riego	\$ 555,232.37
Subcapítulo	8	Banqueta	\$ 3,792,997.96
Subcapítulo	9	Alumbrado	\$ 2,252,825.87
Subcapítulo	10	Mobiliario Urbano	\$ 1,354,660.12
Subcapítulo	11	Jardinería	\$ 1,205,352.45
Subcapítulo	12	Señalamiento	\$ 908,914.12
Subcapítulo	13	Limpiezas de Obra	\$ 183,966.52
<b>SUBTOTAL</b>			<b>\$ 26,185,697.44</b>
<b>IVA 16%</b>			<b>\$ 4,189,711.59</b>
<b>SUPERVISION 3%</b>			<b>\$ 785,370.92</b>
<b>TOTAL</b>			<b>\$ 31,160,979.95</b>

**\$31'160, 979.95**

Presupuesto



**PRODEUR**

# 24

## **Semáforos con Detección Vehicular 2da etapa**

Suministro e Instalación de **5** Semáforos con Detección Vehicular En Blvd. Benito Juárez 2da Etapa, Playas de Rosarito B.C.



# UBICACIÓN

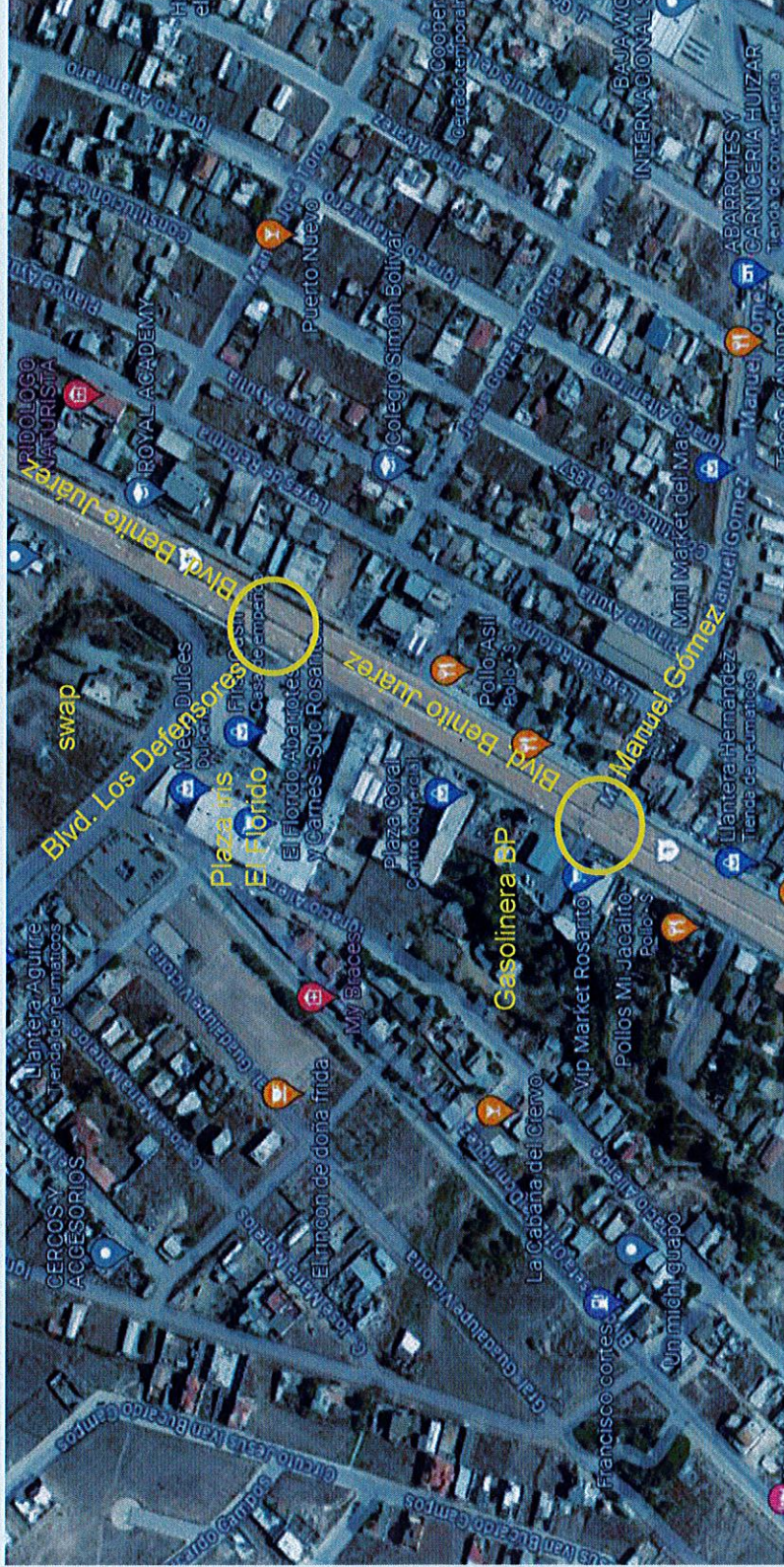

Crucero del Blvd.  
Benito Juárez y  
Manuel Gómez

Crucero de Blvd.  
Benito Juárez e  
integración Blvd.  
Defensores

# Fotos

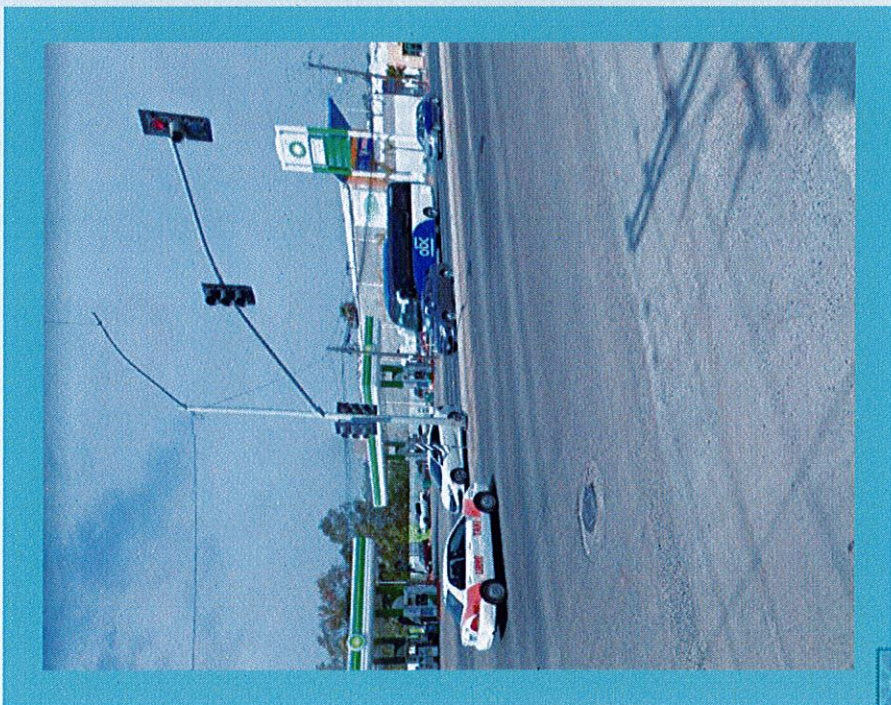

**PRODEUR**

# UBICACIÓN

Crucero del Blvd. Benito Juárez y camino viejo PEMEX (Melchor Ocampo)



ROSARITO  
Baja California Sur

PRODEUR

# Fotos

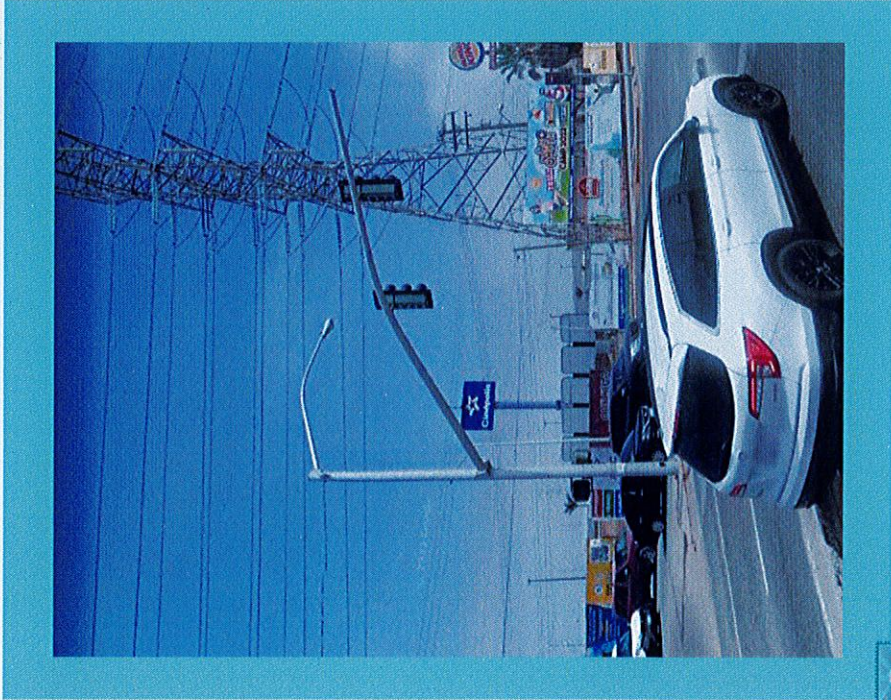

# UBICACIÓN

Crucero del Blvd. Benito Juárez y Calle Enseñada

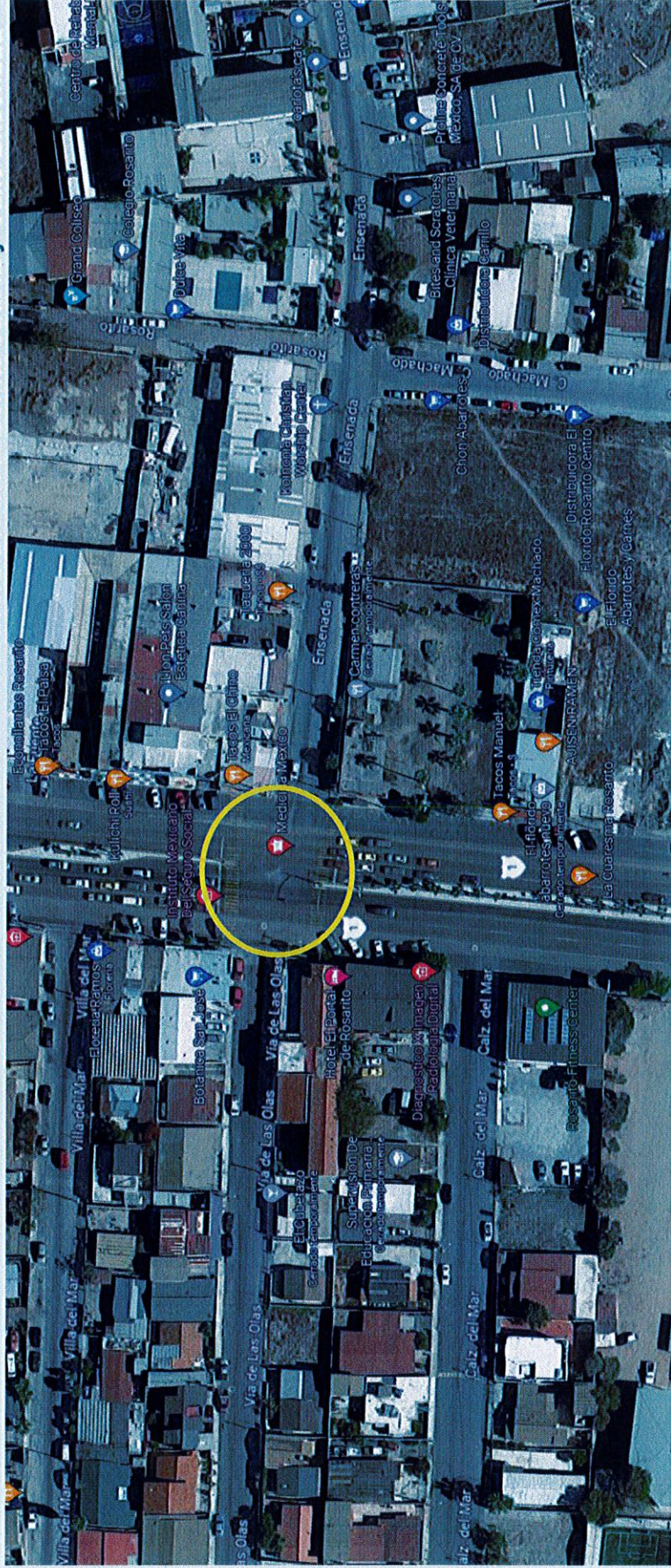

# Fotos







# Fotos



ROSARITO  
MUNICIPALIDAD

PRODEUR

# Proyecto

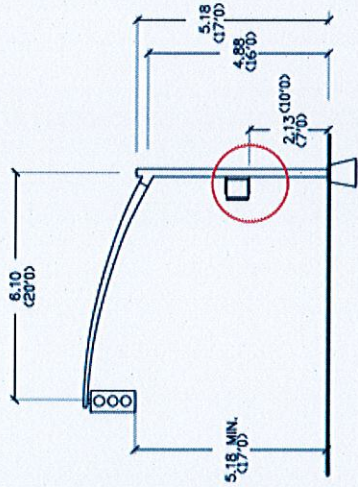

1 CABEZAL PEATONAL SENCILLO A 7" EN SEMAFORO EXISTENTE

(TIPO 16-2-70)

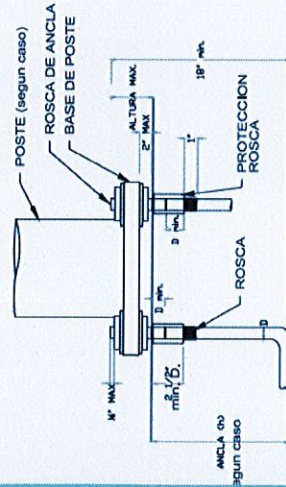

DETALLE DE ANCLAJE POSTE DE SEMAFORO

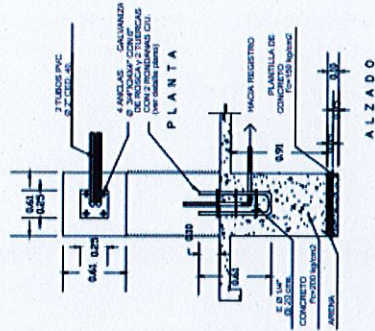
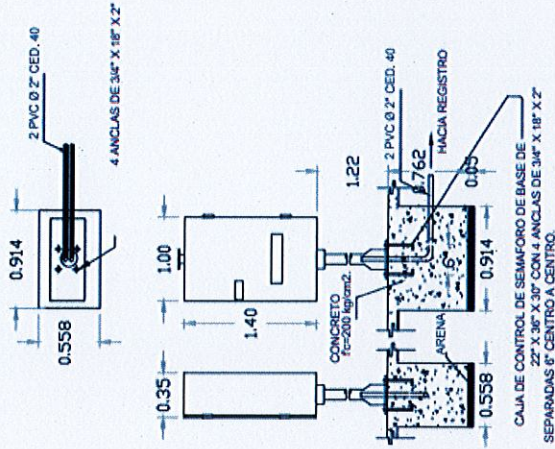

BASE SEMAFORO POSTE DE 70 TIPO 1-A STANDARD "B"

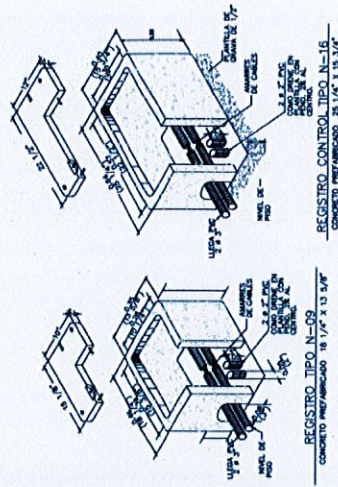
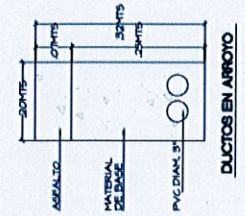
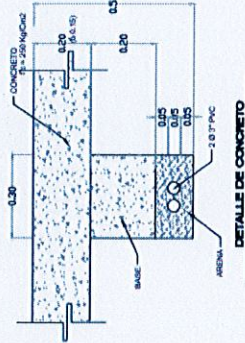

PRODEUR

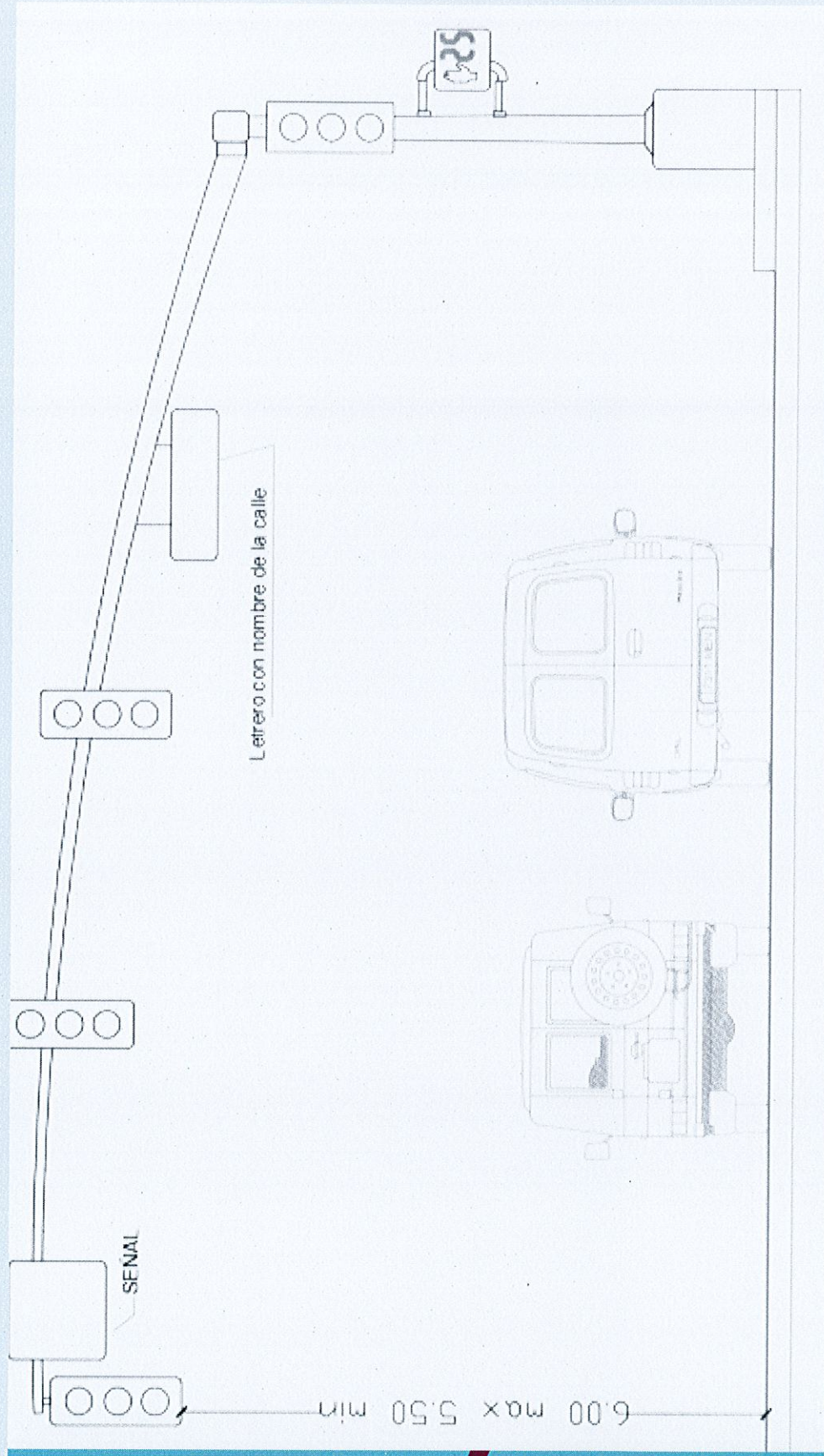

# Proyecto



ROSARITO

PRODEUR



H. IX Ayuntamiento de Playas de Rosarito  
 SUMINISTRO E INSTALACIÓN DE SEMÁFOROS CON DETECCIÓN VEHICULAR  
 EN BLVD. BENITO JUAREZ 2DA ETAPA  
 PLAYAS DE ROSARITO



Promotora de Desarrollo Urbano de Rosarito

Resumen de Presupuesto Base

Tipo	Clave	Descripción	Importe
Capítulo		SUMINISTRO E INSTALACIÓN DE SEMÁFOROS CON DETECCIÓN VEHICULAR EN BLVD. BENITO JUAREZ 2DA ETAPA, PLAYAS DE ROSARITO S.C.	\$ 33,818,176.03
Subcapítulo	1	Cruceo Blvd Benito Juarez y Calle Melchor Ocampo camino viejo a Pemex)	\$ 4,394,983.69
Subcapítulo	2	Cruceo Blvd Benito Juarez y Calle Manuel Gomez (Gasolinera BP)	\$ 6,728,145.39
Subcapítulo	3	Cruceo Blvd Benito Juarez y Entronque Jesus Gonzalez Ortega (Florido)	\$ 4,570,751.73
Subcapítulo	4	Cruceo Blvd Benito Juarez entre Calle Villa de las olas y Calle Enseñada	\$ 5,338,698.90
Subcapítulo	5	Cruceo Blvd Benito Juarez y Calle 5 de mayo	\$ 5,870,292.34
Subcapítulo	6	Limpieza General	\$ 914,863.28
SUBTOTAL \$ 28,418,635.32 IVA 18% \$ 4,546,981.65 SUPERVISION 3% \$ 852,559.06 TOTAL \$ 33,818,176.03			

SON TREINTA Y TRES MILLONES OCHOCIENTOS DIECIOCHO MIL CIENTO SETENTA Y SEIS PESOS 03/100 M.N.

**\$33'818,176.03**

Presupuesto



**PRODEUR**

# Fondo de Infraestructura Social Municipal (FISM) 2024

**\$42'271,000.00**

Presupuesto

PROMOTORA DEL DESARROLLO URBANO

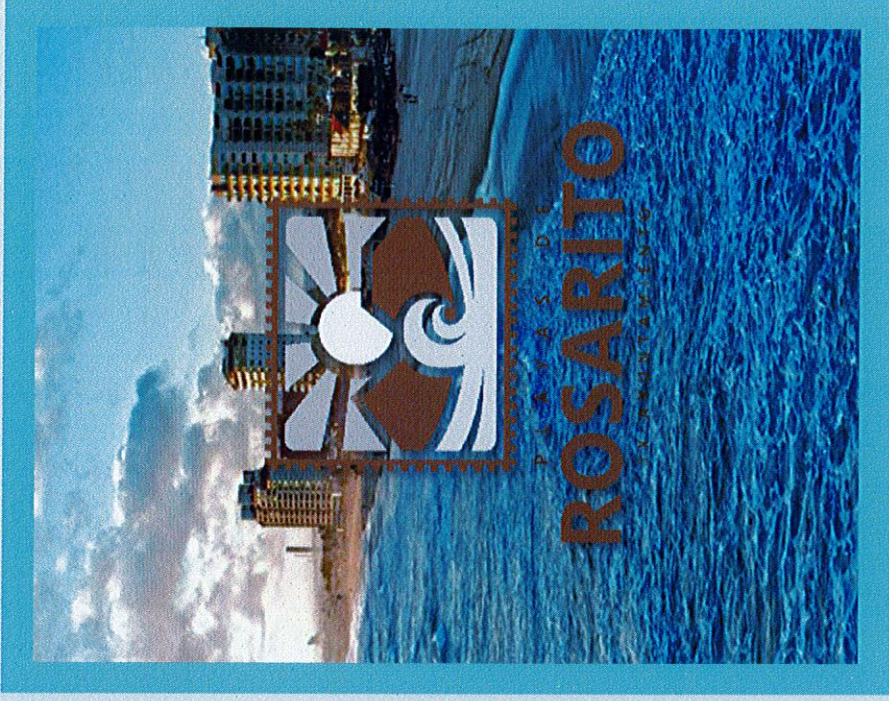

**PRODEUR**

# Presupuestos Participativos 2024

**\$22'000,000.00**

- 1.- DESARROLLO DE INFRAESTRUCTURA URBANA
- 2.- MEJORAS A LA INFRAESTRUCTURA URBANA
- 3.-DESARROLLO COMUNITARIO
- 4.-INFRAESTRUCTURA MUNICIPAL

PROMOTORA DEL DESARROLLO URBANO



**PRODEUR**

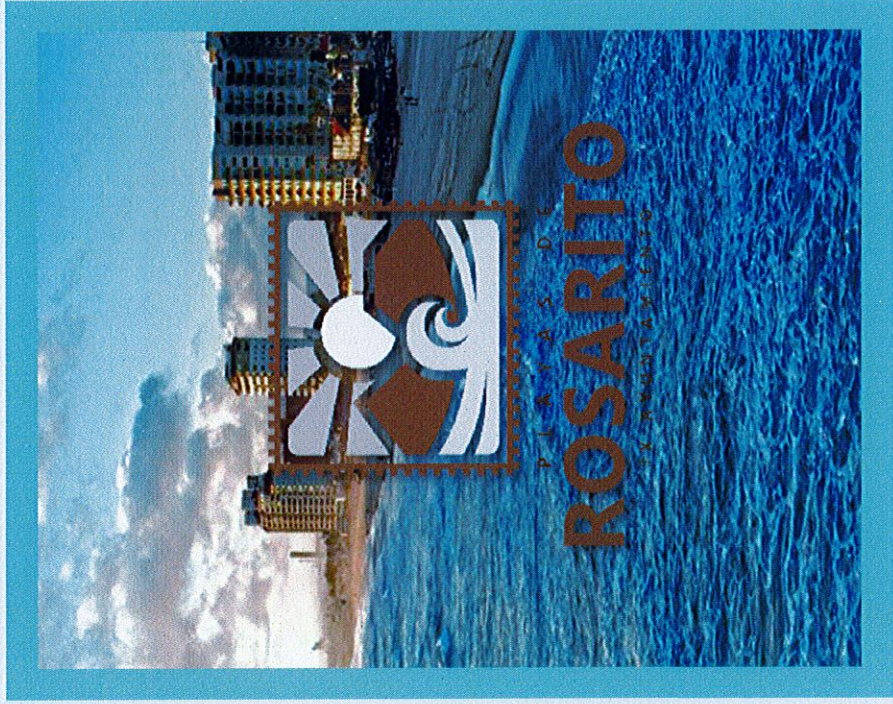

# PRODEUR

## Mina El Triunfo

Pavimentación con Concreto Hidráulico de **1,829.18 m<sup>2</sup>**  
calle Mina el Triunfo, Desde Calle Mina Cueros de Venado  
Sur hasta Calle Privada Mina el Triunfo en Colonia La Mina,  
Playas de Rosarito B.C.



# UBICACIÓN

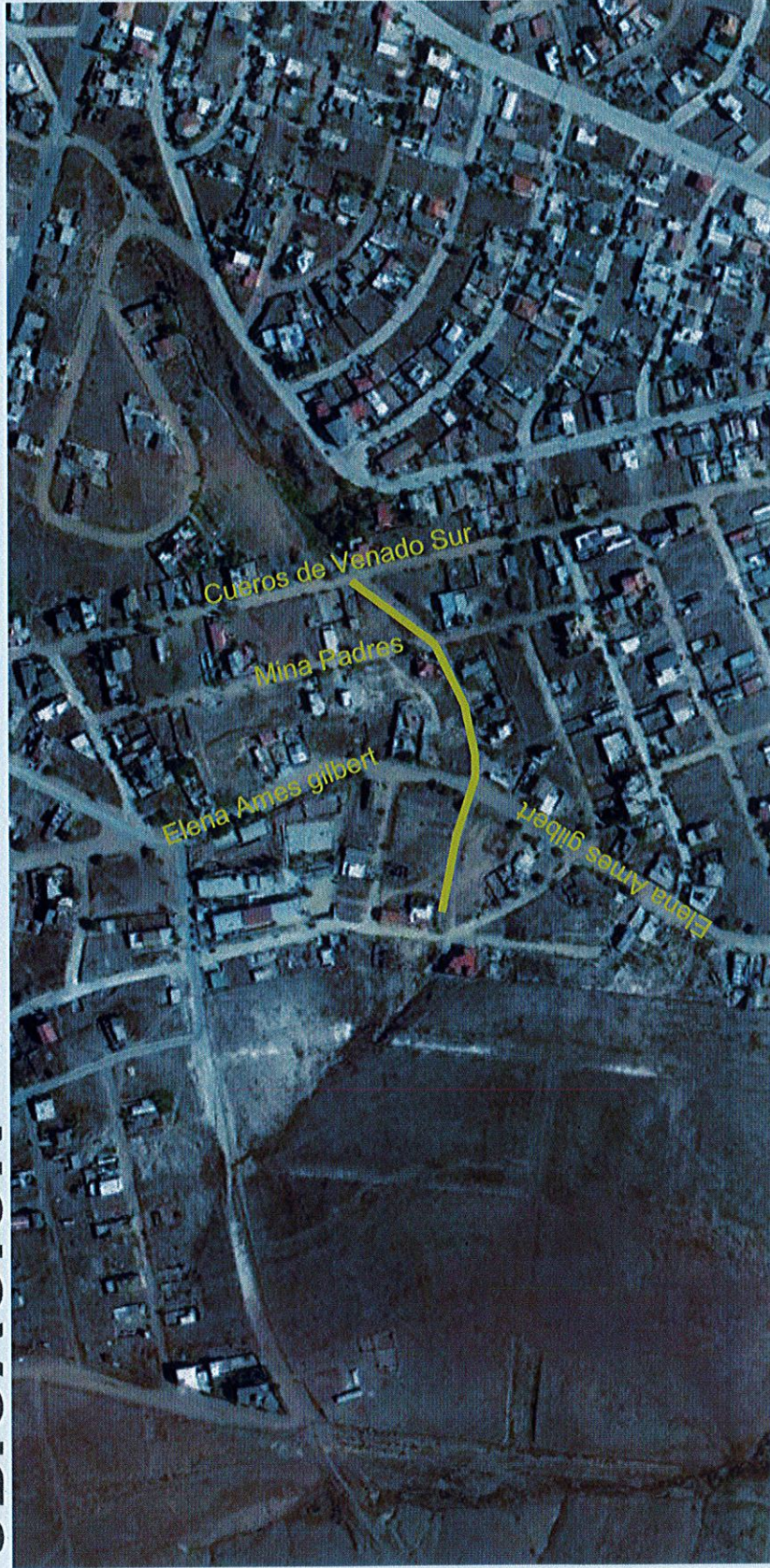

# Fotos





ROSARITO

### H. IX Ayuntamiento de Playas de Rosarito

Pavimentación con Concreto Hidráulico en la Calle Mina el Triunfo desde la calle Mina Cueros de Venado Sur hasta calle Privada Mina el Triunfo Colonia La Mina, Playas de Rosarito, B.C.

**PRODEUR**

Procedura del Documento Único de Registro

#### Resumen de Presupuesto

Tipo	Clave	Descripción	Importe
Capítulo		Pavimentación con Concreto Hidráulico en la Calle Mina el Triunfo desde la calle Mina Cueros de Venado Sur hasta calle Privada Mina el Triunfo Colonia La Mina, Playas de Rosarito, B.C.	\$ 3,053,716.00
Subcapítulo	1	Preliminares	\$ 33,250.47
Subcapítulo	2	Terracerías	\$ 831,869.48
Subcapítulo	3	Guarniciones Tipo "L"	\$ 216,206.01
Subcapítulo	4	Pavimentación	\$ 1,061,404.71
Subcapítulo	5	Albañilería	\$ 47,483.30
Subcapítulo	6	Tomas y Descargas	\$ 280,137.14
Subcapítulo	7	Señalamiento	\$ 73,846.63
Subcapítulo	8	Limpiezas de Obra	\$ 21,990.16
<b>SUBTOTAL</b>			\$ 2,566,147.90
IVA 16%			\$ 410,883.66
SUPERVISION 3%			\$ 76,984.44
<b>TOTAL</b>			\$ 3,053,716.00

TRES MILLONES CINCUENTA Y TRES MIL SETECIENTOS DIECISEIS PESOS 00/100 M.N.



ROSARITO

**PRODEUR**

**\$3'053,716.00**

Presupuesto

# GRACIAS

PROMOTORA DEL DESARROLLO URBANO



PLAYAS DE  
**ROSARITO**  
IX AYUNTAMIENTO

**PRODEUR**